

ARTIST FORUM
2019 경기 예술이프라
다들 물어봐서
2019 경기 예술이프라

경기문화재단 경기상캠퍼스 교육 1964 컨퍼런스 홀

ARTIST

FORUM

2019

경기

아트

이프라

2019

경기

아트

이프라

2019

2019.12.11. 수요일 14:00

새로운 경기
경기도, 새시대
공정하고
공정한 세상

경기예술인포럼2019

Gyeonggi Artist Forum 2019

프로그램

경기문화재단 교육 1964 컨퍼런스홀

세션 1 : 피칭 & 쇼케이스			
시간		내용	
14:00-14:10	10	오프닝	띵작콘서트, 두들리안 타악기 앙상블
14:10-14:20	10	개회	인사말
14:20-14:30	10	피칭	김다솜 (공연기획) 2019 경기도 청년예술인 자립준비금 지원 선정
14:30-14:40	10	피칭	강 산 (삼팔오도씨 대표, 무용) 2019 경기도 청년예술인 자립준비금/자립활동 지원 선정
14:40-14:50	10	피칭	김준수 (시각예술) 2019 경기도 청년예술인 자립준비금 지원 선정
14:50-15:00	10	피칭	황현중 (두들리안 타악기앙상블 대표, 음악) 2019 경기도 청년예술인 자립준비금/자립활동 지원 선정
15:00-15:30	30	쇼케이스	1. 안티고네 전, 김다솜 2. hiphop 4 life, 삼팔오도씨
15:30-15:50	20	인터미션	
세션 2 (115분) : 발표 & 토론			
시간		내용	
15:50-16:10	20	발제	예술인의 자립 모델과 지속가능성에 대한 고찰 (장대철 카이스트 초빙교수)
16:10-16:30	20	발제	경기도 예술인 지원정책의 시작과 미래 (김선영 홍익대학교 대학원 문화예술경영학과 교수)
16:30-16:45	15	사업소개	예술인지원사업 추진현황과 과제 (권신 경기문화재단 문예진흥팀 팀장)
16:45-17:00	15	사례발표	대안적 미술시장/유통 플랫폼 공유를 통한 판로개척 (최두수 유니온아트페어 총감독)
17:00-17:15	15	사례발표	극단에서 소셜벤처 기업으로 (이길준 브러쉬씨어터 대표)
17:15-17:45	30	Q&A 토론	좌장: 양원모 (전 경기도 어린이박물관 관장) 토론자 : 심상민 (성신여대 미디어커뮤니케이션학과 교수), 김성하 (경기연구원 도시주택연구실 연구위원)

진행상황에 따라 순서 및 시간 등은 변경될 수 있습니다.

연계프로그램 - 청년 & PR

2019 청년예술인 자립준비금 지원사업 선정예술인 13인의 작은 박람회
경기문화재단 교육 1964 1층 교육랩 1

참여예술인 (가나다순)

강예리 연예	김광중 연극	김아리 음악	김예찬 국악
김유빈 미술	류영경 연극	서범상 미술, 문학	유 리 연극
이관희 미술	이대영 연예	이정욱 연예	장효강 무용
허신범 미술			

목차

개요 : 2019 경기예술인포럼	6
세션. 1 피칭 & 쇼케이스	9
세션. 2 발표 & 토론	39
연계프로그램	112

개요 - 경기예술인포럼 2019

2019년에 출범한 예술인지원센터는 첫 해를 맞아 ‘예술인 권익보호’와 ‘예술인 자립지원’, 두 가지를 주축으로 다양한 사업을 추진해왔습니다. 예술인지원센터는 이번 포럼을 통해 한 해의 성과를 공유하고 향후 사업 방향에 대한 발전과제를 도모하고자 합니다. 다양한 프로그램과 강연이 마련된 이번 포럼에 많은 관심과 참여 부탁드립니다.

■ 개요

- 행사명 : 경기예술인포럼 2019
- 일 시 : 2019.12.11.(수), 14:00
- 장 소 : 경기상상캠퍼스 교육1964 컨퍼런스홀 및 1층 전관
- 참석대상 : 예술인, 예술계 전문가, 유관기관 관계자, 관심있는 일반인
- 프로그램 구성

세션1 피칭&쇼케이스	2019 경기도 청년예술인 자립준비금/자립활동 지원 선정예술인 성과발표
세션2 발표&토론	예술인지원센터 리뷰, 예술인 지원정책 관련 발제, 창업·자립 성공사례 공유, 토론 등
연계 프로그램 청년&PR	2019 청년예술인 자립준비금 지원사업 선정예술인 셀프 프로모션을 위한 개별 전시 및 홍보 부스 진행 (13팀)

세션. 1 피칭 & 쇼케이스

피칭

김다솜 (공연기획, 2019 경기도 청년예술인 자립준비금 지원사업 선정)

클래식을 전공한 피아니스트이자 연출가, 대중음악 작곡을 전공한 음악감독, 국악을 전공한 소리꾼, 연기를 전공한 배우, 극작을 공부한 작가 이렇게 각자 다른 전공과 직업을 가지고 있는 5명이 모여 새로운 형식의 다원 예술을 모색하였다. 대표적인 음악의 3장르와 연기가 합쳐졌을 때 예술의 경계는 허물어졌으며 서로의 연계를 더욱 깊어졌으며 판쓰루(판through)라는 장르를 창조하였으며 어디에서도 볼 수 없었던 새로운 장르를 가능하게 하였다.

경기도
청년예술인
자립준비금
지원 선정

공연기획 | 김다솜

01

청년연출가



클래식피아노
전공



뮤지컬
석사 재학



다원예술



청년 예술가
협업

02

국악

피아노듀오에스
뮤지컬듀오에스





사물놀이 느닷



2018. 청년예술가들과 함께하는 아리랑 플래시몹



2019. 100인의 청년예술가들과 함께하는 3.1절 100주년 기념 2019 아리랑

예술의 경계

확장성 모색

대중성과 실험성

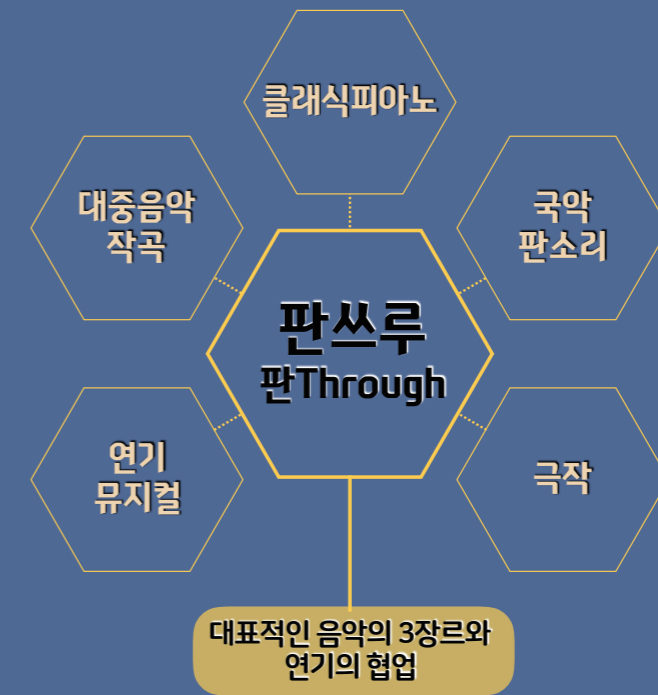

03

판쓰루
(판Through)



04

안티고네전

연희예술극장

2019년 5월 31일~6월 1일

소포클레스의 비극 '안티고네' + 판소리+연기+현대음악

러닝타임 ————— 약 50분
소리꾼 — 안티고네의 모든 역할을 분창
배우 ————— 안티고네의 이데아를 연기
음악 ————— 현대적인 피아노 반주

05

청년예술인자립준비금 지원



지원금 300만원

- 정당한 출연료
- 장르간의 이해를 돕기 위한 워크숍
- 공연장 대관료 및 조명, 음향 전문인력 동원 가능

06

프로젝트 결과물

연출 김다솜
각색 김다솜 이한솔
음악감독 박승도
주관 뮤지컬투어 에스

안티고네傳

2019. 9. 21.
(토) 오후 4시
경기상상캠퍼스 공간1986

안티고네전 재연 2019년 9월 21일
-경기상상캠퍼스 공간 1986-

실험적인 장르의 응원

더 많은
청년 예술가들에게

예술활동의 자립 기반 구축

07 마무리

피칭

강 산 (삼팔오도씨 대표, 무용, 2019 경기도 청년예술인 자립준비금/자립활동 지원 선정)

삼팔오도씨는 힙합이라는 문화를 통해 자기 자신을 찾아갈 수 있는 교육을 하고 있다. 힙합이라는 예술 안에 각자의 위치에서 자신의 예술세계를 만들어 가고 있는 사람들이다.

01.

2019 하남덕풍천 5vs5 비보이잼 x 그린판다

주최 : 하남문화재단 / 주관 : 삼팔오도씨

2019.05.11 하남시에서 최초로 비보이대회를 진행하였다. 우승팀이 한국을 대표하여 2019그린판다페스티벌 in Beijing에 참가하였다.

참여인원과 관계자 합산 2,000명의 사람들이 모여 성황리에 행사가 마무리 되었다.



하남과 힙합



경기문화재단
자립활동 지원사업 (공공예술)

삼팔오도씨

02. 청년예술인 자립준비금

2020 하남덕풍천비보이잼 사전프로그램

2019하남덕풍천비보이잼을 시작으로 지역을 대표하는 행사를 우리가 잘하는 힙합과 함께 만들어 보고 싶었습니다.

- ◎ 지역 문화재단과의 협력행사
- ◎ 지역의 랜드마크에서의 버스킹공연
- ◎ 참고할만한 로컬행사 리서치 (중국, 대만)



03. 공공예술사업지원금

하남힙합캠프 x 하남시청

하남시민들에게 힙합이라는 문화를 지속적으로 노출시키고 함께 향유하기를 바라는 마음이 있었습니다. 그리하여 하남힙합캠프라는 체험형 교육프로그램을 진행하게 됩니다.

© 시민들이 직접 참여하여 홍보하는 하남힙합캠프SNS홍보단 '힙하당'



03. 공공예술사업지원금

하남힙합캠프 x 하남시청

지자체 공공기관과의 협력에 중점을 두고 사업을 진행했습니다. 하남시청 문화체육과와 도시브랜드담당관과의 협력을 통해 하남을 상징하는 하남시청 대회의실에서 행사를 진행하고 하남시의 대표캐릭터 '하남이'와의 콜라보레이션하여 다양한 프로젝트를 계획중입니다.



03. 공공예술사업지원금

하남힙합캠프 x 하남시청

힙합에는 4대요소(bboy/bgirl, DJ, Graffiti, MC)가 있습니다. 그 4대요소를 통해 나를 알아가고 내가 살고 있는 도시를 알아가는 체험형 교육프로그램을 진행하려 합니다.

- ◎ 아빠와 함께 비보잉 배우기
- ◎ 우리동네 이름으로 그래피티 해보기
- ◎ 내가 좋아하는 음악으로 디제잉 해보기
- ◎ 내 마음속 이야기로 랩 해보기



04. 경기문화재단의 예술인에 대한 지원

청년예술인 자립준비금 300만원

청년예술인의 예술을 통한 자립을 위해 지원되는 지원금. 본인의 예술세계에 필요한 투자를 과감하게 할 수 있었다.

공공예술사업지원금 1,500만원

예술단체가 자립할 수 있는 자체적인 프로그램을 만들고 실행해 볼수 있었다. 예산이 확보된뒤 지자체와의 협력작업은 수월하였다.

피칭

김준수 (키네틱 아트, 2019 경기도 청년예술인 자립준비금 지원사업 선정)

‘소멸이 아닌, 또 다른 창조’ 어려서부터 겪어왔던 아토피라는 질병과 치유의 경험은 피부 이상의 것들을 호출하는 계기를 마련해주었고 동시에 ‘미(美)’에 대한 열망과 촉각적인 어떤 것, 또는 물성을 가진 것들에 대한 습관적 애착을 느껴, 다양한 형태의 창작물 제작에 대한 욕구를 갖게 해주었다. 현재 새로운 무엇을 만드는 것, 그리고 더 나아가 자신만의 담론을 찾기 위해 창작 작업을 지속적으로 이어나가고 있다. VR 혹은 AR을 설치하지 않더라도 물성을 가진 조각적 오브젝트가 가상현실과 유사하게 작용하는 듯한 체험을 불러일으킬 수 있는 작품을 만들고자 한다. 주로 사용하는 재료는 금속이며, 표현방식은 모듈형 작업과 수치적 완결성에 근거를 두고 있다.

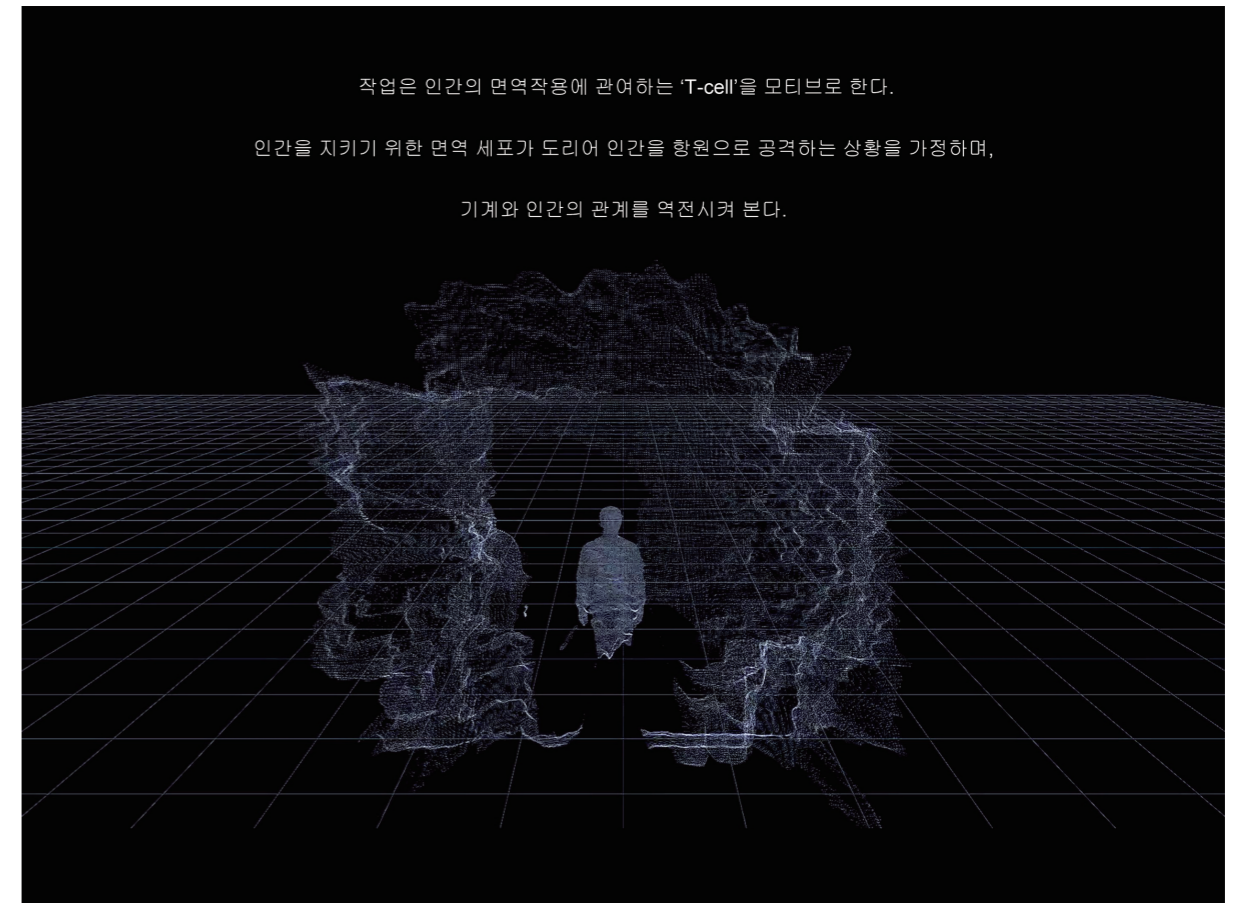
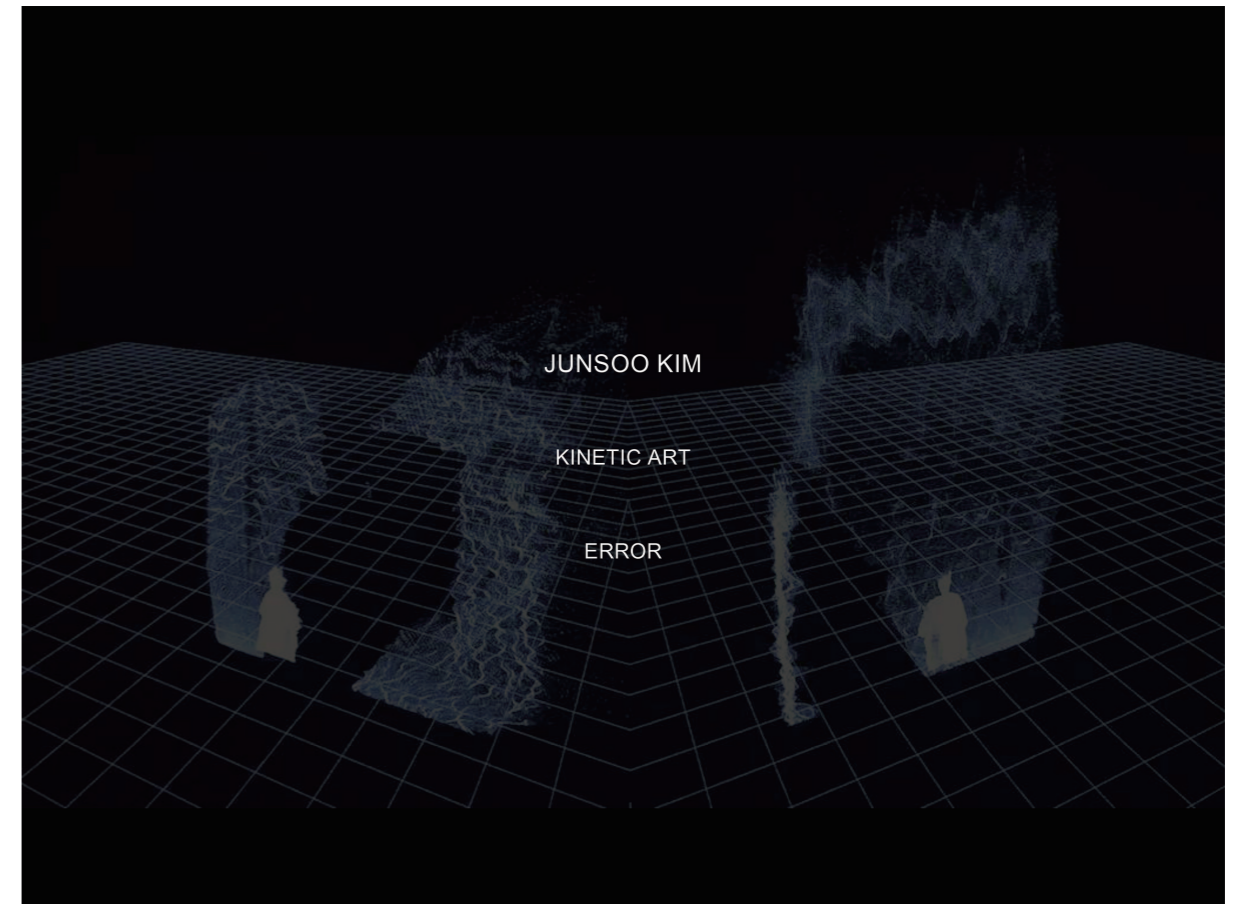

#TITLE Error(오류)

- 작가는 인간을 오히려 오류가 많은 존재로 본다.
- '기계장치'가 인간의 컨트롤을 초월하는 지점을 표현한다.

	본성	변형 요인 Error	변형 결과
T-cell '면역 세포'	*인간의 면역 -생명 유지 -생명 연장	*인간의 활동 -생체(회합)이물 -미세 먼지	*인간의 면역 질환 -아토피 피부병 -류마티스 관절염
	능	능	능
Tech '기계 장치'	*인간의 편리 -생명 유지 -생명 연장	*인간의 활동 -양극화 -환경 오염	*인간의 컨트롤을 초월 -???



#앞으로의 작업 계획

- 생명은 dynamically preserved pattern이라고 합니다. 유기체적인 움직임을 구현하기 위해서는 예측 불가능하되 발산하지 않고 어떤 항상성(homeostasis)을 유지해야 합니다.

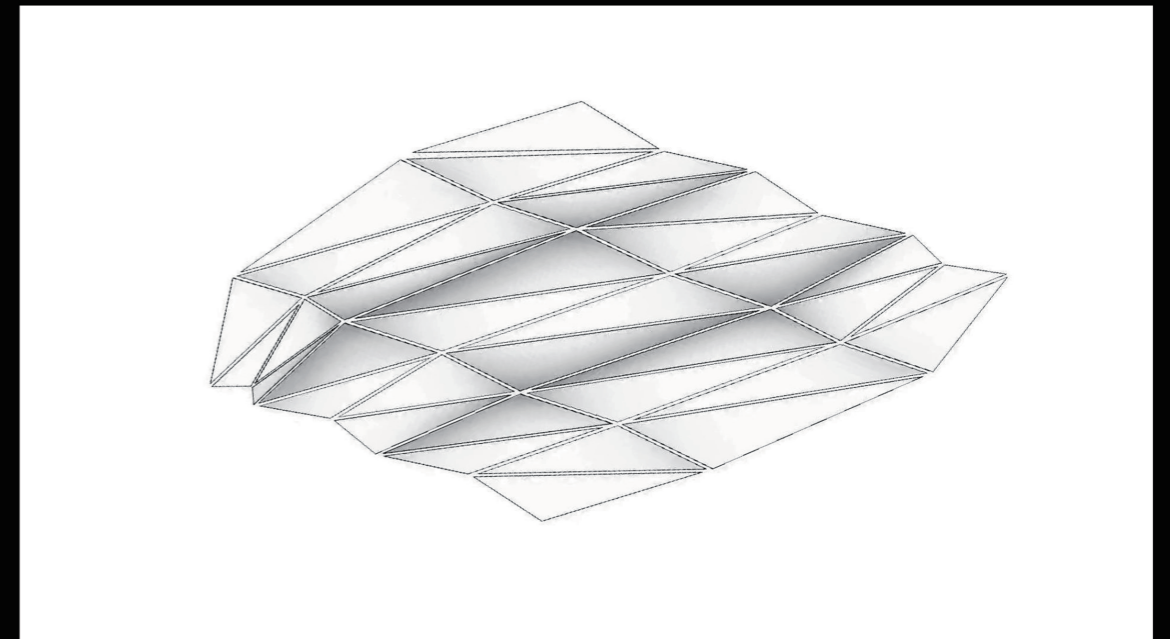

미시 세계 <-> 거시 세계

#청년 예술인 자립준비금 지원을 통해

- 다니던 공대를 자퇴하고, 꿈을 찾아 시각예술을 시작했던 과거의 나를 돌아보게 함
- 청년들의 꿈을 응원하는 프로그램
- 끊임없이 창작하고 도전하는 모두를 위한 공모로 이어지길 희망

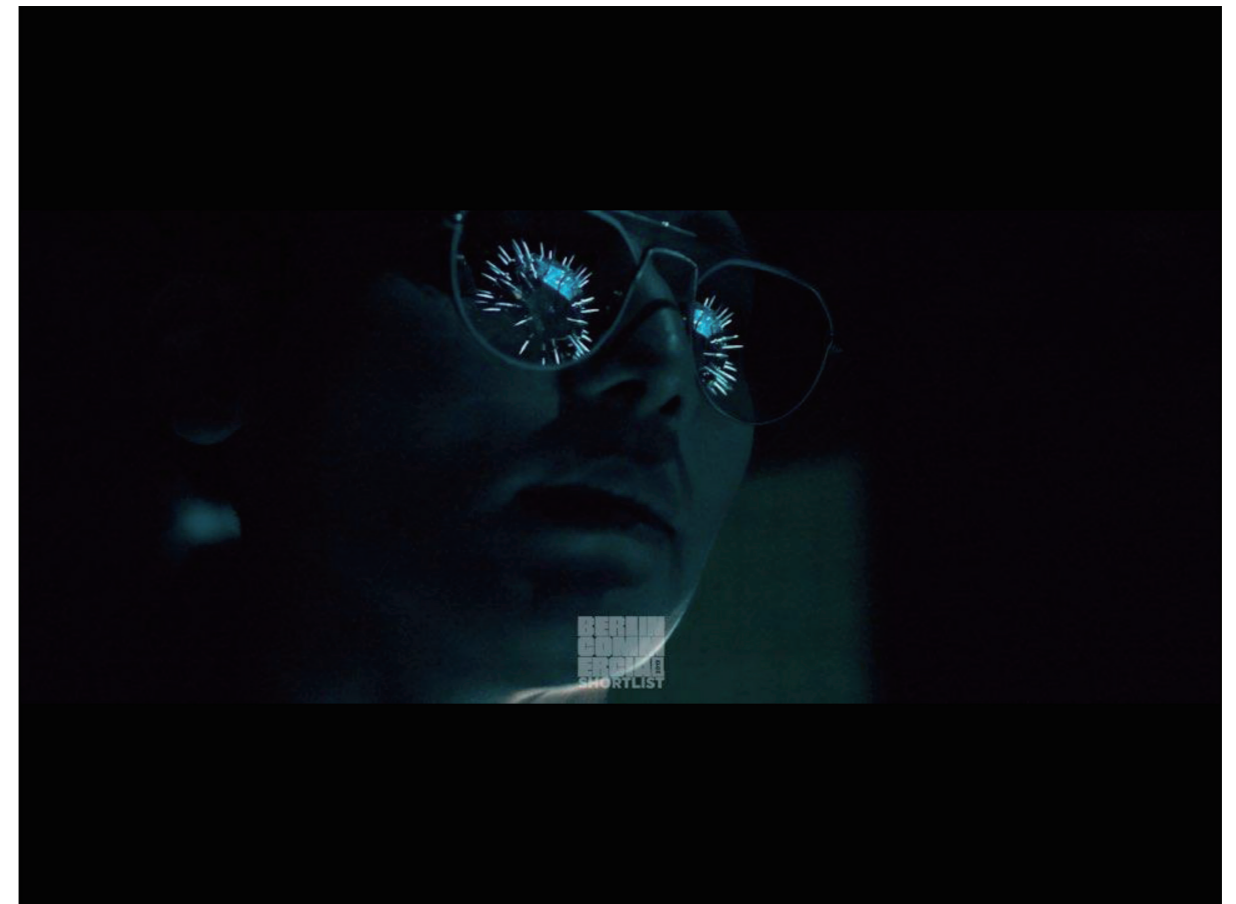
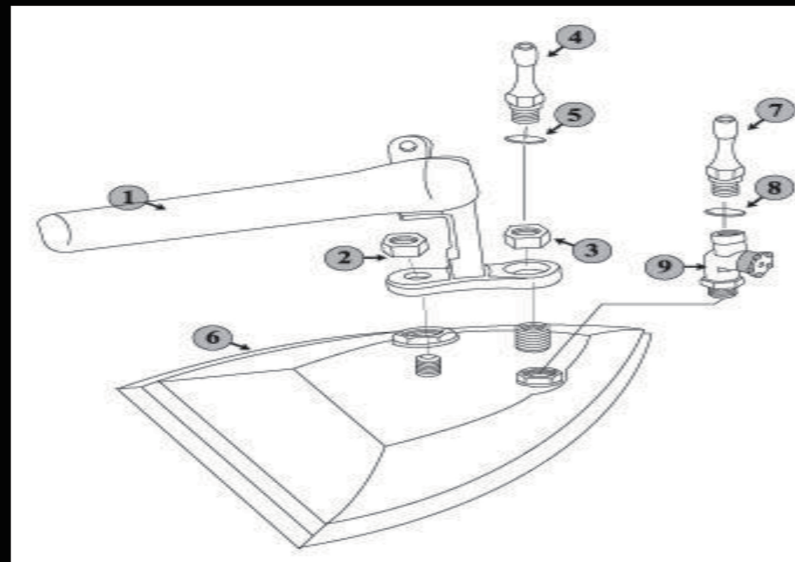

#BERLIN FASHION FILM FESTIVAL

- 베를린 패션 필름 페스티벌. Film과 Art 그 중간에 있는 영역.
- 전 세계 1300여개의 작품 접수. 최종 후보작 선정.
- 19년 09월 베를린 방문.

Shortlist

Fashion Film

next t.cell

maska

devilos project

hanjin jo

South Korea

BERLIN COMMERCIAL AWARDS

BERLIN COMMERCIAL BRINGS TOGETHER THE RIGHT PEOPLE AND COMPANIES FROM THE COMMERCIAL FILMMAKING INDUSTRY AND OFFERS HOVERS AND SHAKERS FROM ALL CAREER STAGES A SPACE FOR OPEN EXCHANGE TO CHAMPION THE ART & BUSINESS OF COMMERCIAL FILMMAKING

Get pulled in by the craft and innovation of this year's best of the best. Nurturing the now of commercial filmmaking is a shared endeavour - Join forces with us!

next t.cell - maska

devilos project

Share: f t in

Shortlist

Title of Piece: next t.cell

Brand: maska

Production Company: devilos project

Client: maska

Agency: devilos project

Director(s): hanjin jo

Short

A man finds himself lying in the midst of a dark, abandoned disposal facility. As he wakes up, a iron spike suddenly falls to the ground with a sharp sound. Having his clue as to why and how he got there, he starts to grope for a way out. While wandering through this labyrinthine space, he finds a series of small spikes on the floor, which seem to hint at the way to go. Following the traces, he finally comes to arrive a space that radiates mysterious energy. As he puts glasses on, an unidentified robotic object comes let his vision.

devilos4

https://berlincommercial.awardsengine.com/?action=ows:entries.details&e=26312&project_year=2019

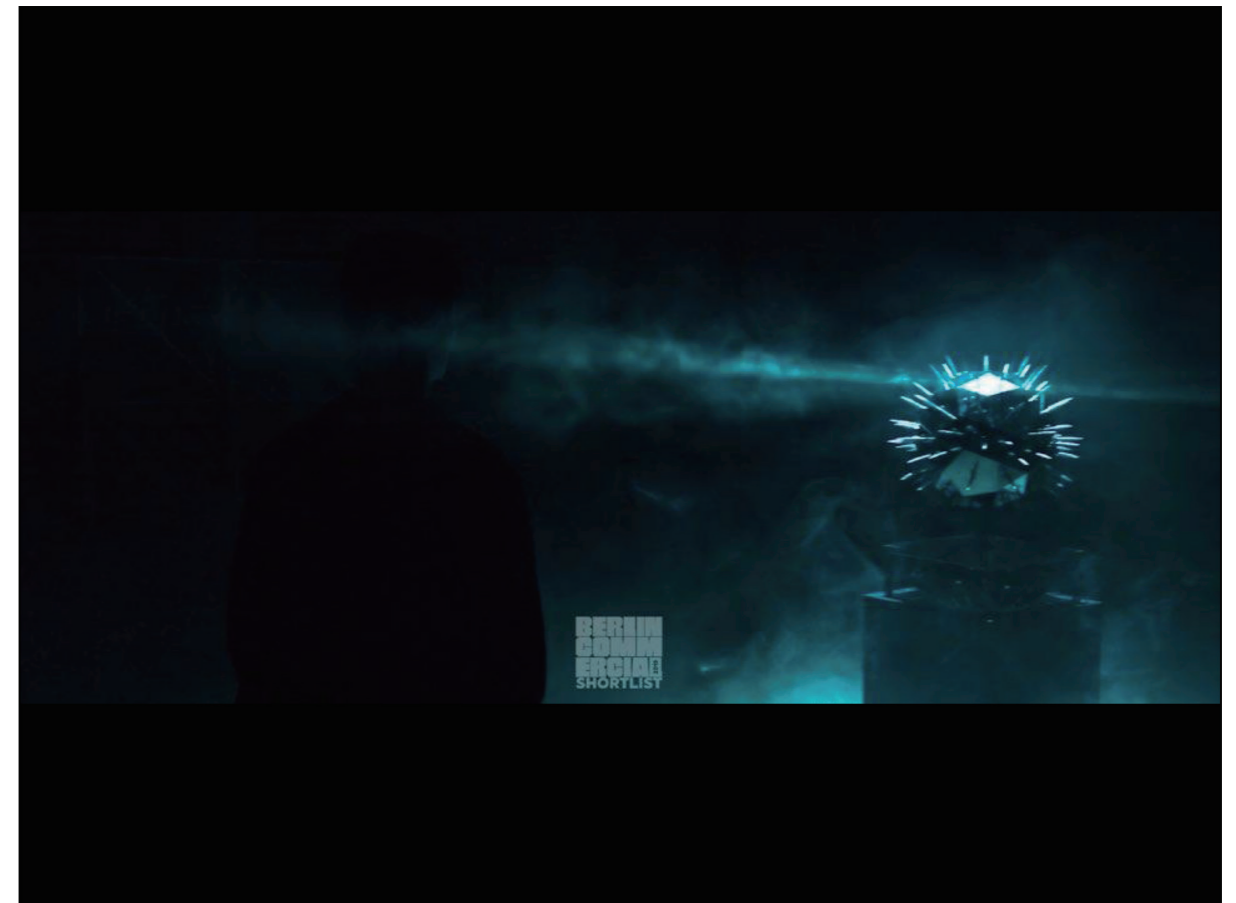

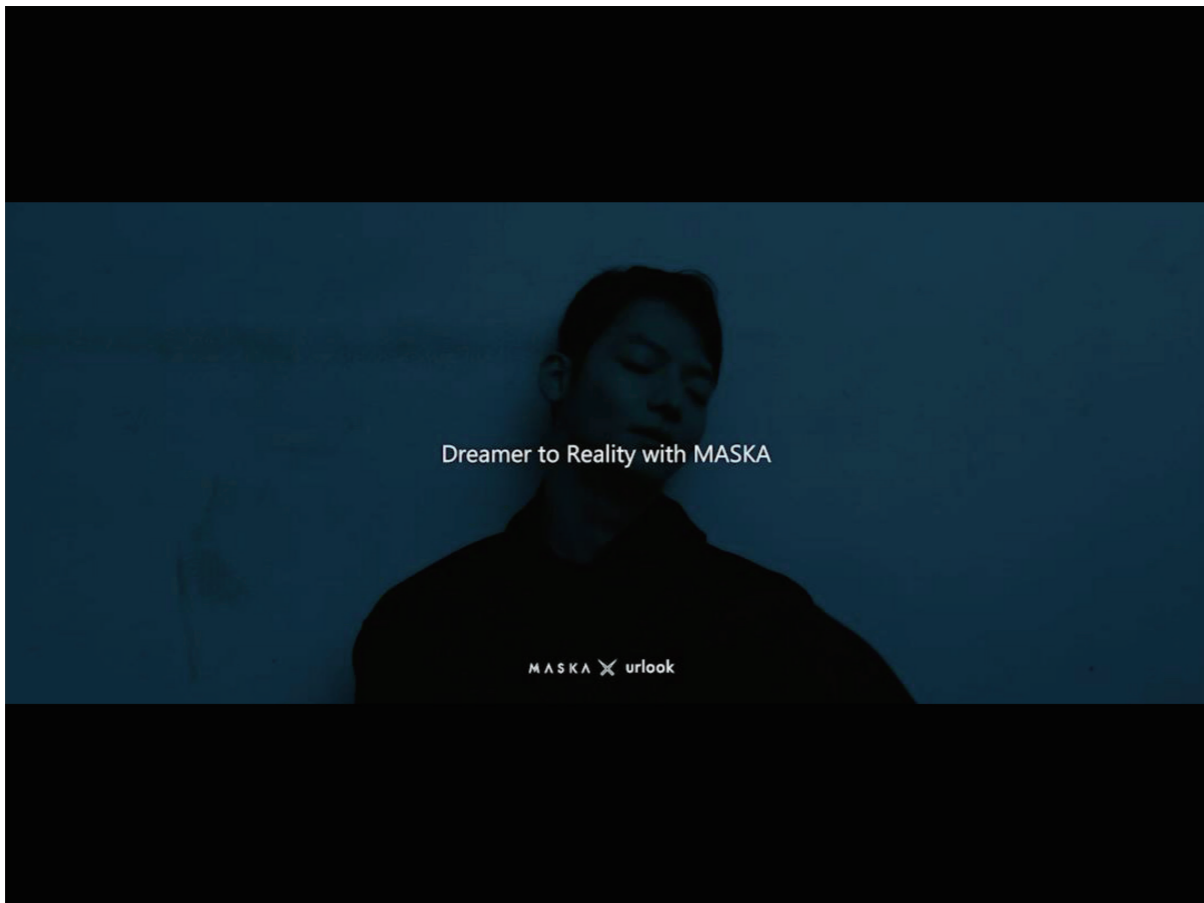
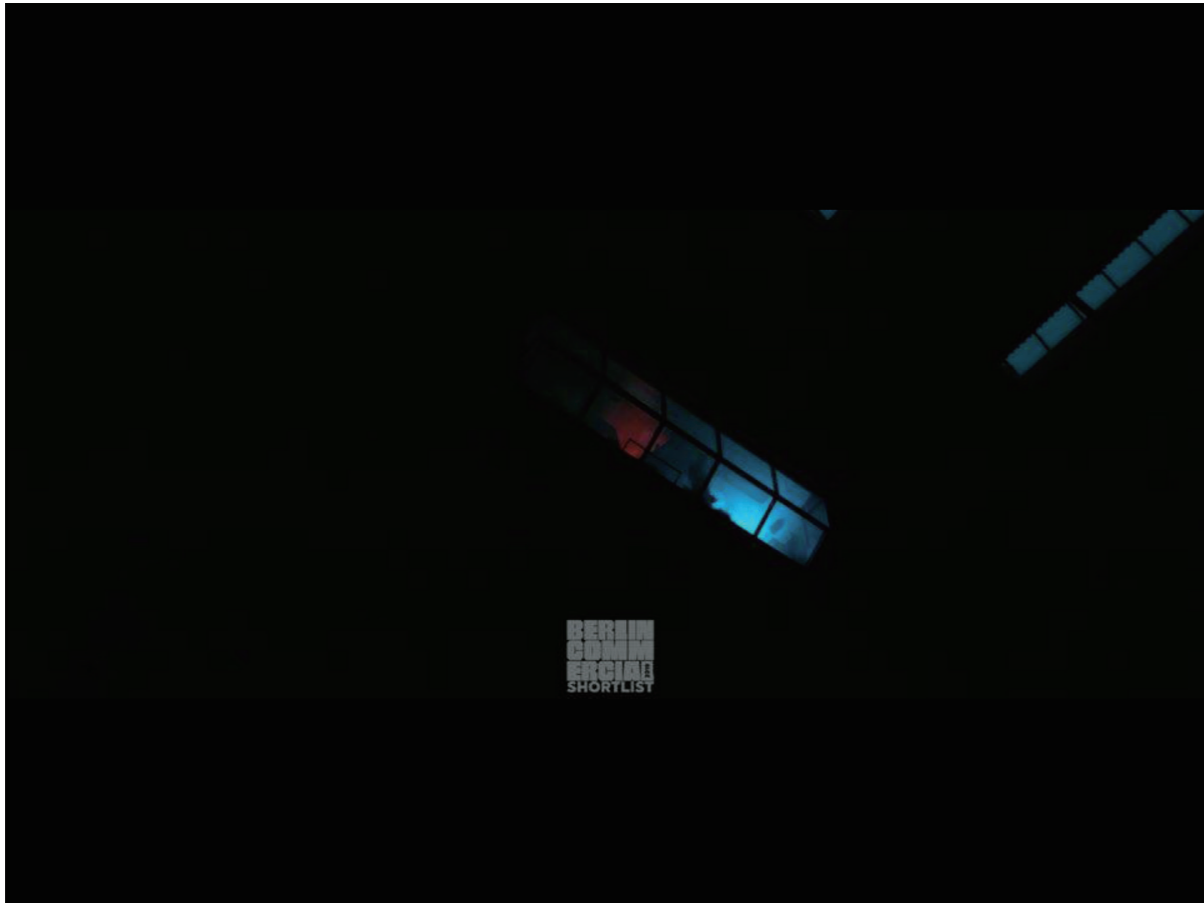

피칭

황현중 (두들리안 타악기앙상블 대표, 음악, 2019 경기도 청년예술인 자립준비금/자립활동 지원 선정)

두들리안 타악기 앙상블은 타악기의 대중화를 위해 아티스트들이 모여 다채로운 콘텐츠를 만드는 앙상블 팀으로 2015년부터 활동하고 있다. 매년 후배들과 함께하는 대규모 정기연주회를 포함하여 2019년은 경기문화재단과 화성시문화재단의 후원으로 총 6회의 콘서트와 정기연주회를 진행하였으며 현재 경기문화재단 예술인지원센터 자립활동 [창작공간] 지원사업에 선정되어 화성시 봉담읍에 '두들리안 타악기공작소' 라는 창작공간에서 합주와 영상촬영 및 녹음작업 뿐만 아니라 하우스콘서트 등을 하고 있다.

019 경기 예술인 포럼



2019 경기도 청년예술인 자립활동 [창작공간] 선정예술인 으로서의 활동과정 및 소회

두들리안 타악기공작소

[Contents]

• 두들리안 타악기앙상블은 두드리는 와우리안 이라는 뜻으로 타악기의 대중화를 위해 아티스트들이 모여 다양한 콘텐츠를 만드는 앙상블 팀입니다.



• 두들리안 타악기공작소는 앙상블팀 두들리안의 합주 및 창작공간인 동시에 녹음과 영상 촬영을 비롯하여 하우스콘서트 등 지역민들에게 열린 문화공간으로 발돋움하고 있습니다.



활동과정 -2 (녹음 및 영상제작)

활동내용

• Youtube 채널 활용

콘서트 및 공연관객 이외에 다양한 계층의 사람들과 공유하고 피드를 받기위해 Youtube 콘텐츠 제작

• 청년예술가 발굴 프로젝트

젊은 예술가들을 위한 무료 Solo 연주 영상 녹음 및 촬영제작으로 협업 및 지원 공간으로 활용

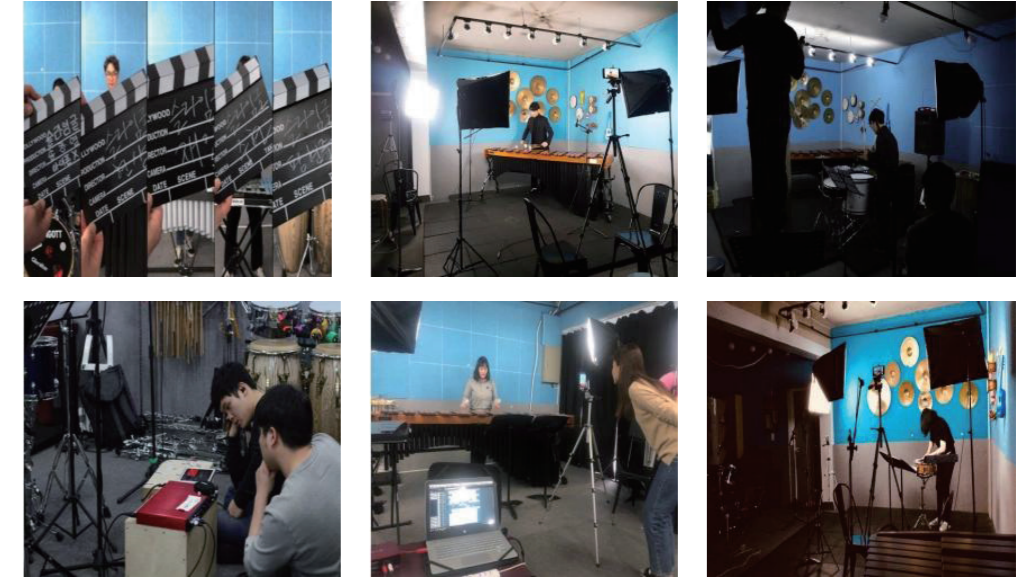

활동과정 -1 (앙상블 연습공간 으로서의 활용)

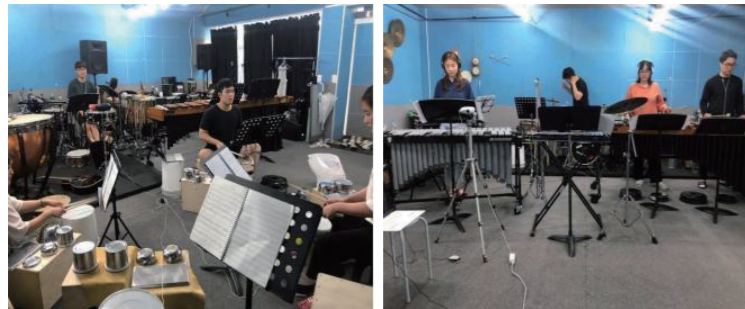

• 대규모 셋팅으로 효율적인 공간활용 필요
• 기타 다른악기들과 달리 소음문제와 악기 규모가 크고 다양하여 창작공간의 실용적인 배치 및 활용이 필수

아티스트들의 협업공간으로 활용

• 2019 활동내용

꽃길콘서트

Prayrian - 두드림으로 기도하다

쓰레기디엠

땡작콘서트



활동과정 -3 (하우스 콘서트)

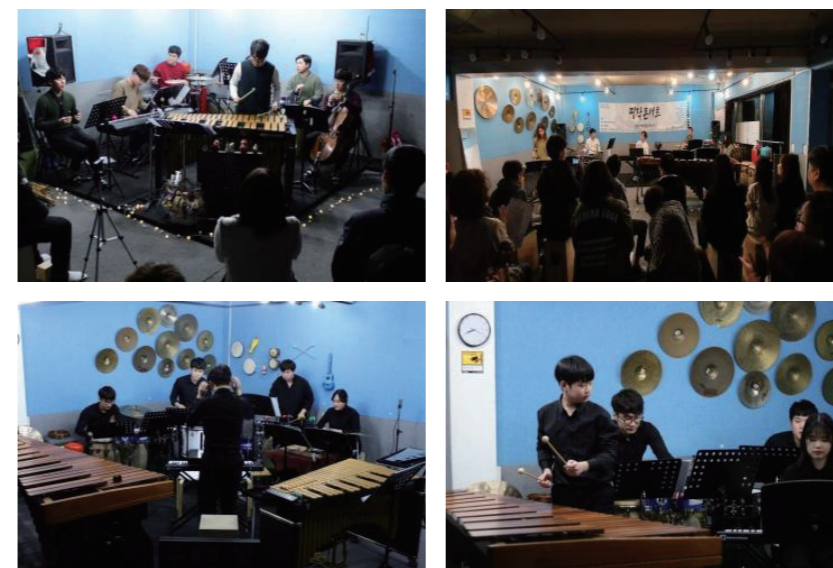

‘카혼’을 의자와 악기로 배치하고 조그마한 무대를 만들어 관객들과 바로 앞에서 마주앉아 함께 만들어 나가는 공간으로 활용

활동내용

• 신인연주자 발굴 프로젝트

- 마림바와 함께하는 두들리안 성탄절 하우스콘서트

• 신인작곡가 발굴 프로젝트

- 두들리안 X 작곡가 권해운 하우스콘서트

• 두들리안 ‘땡작콘서트’

활동과정 -4 (마을만들기 프로젝트)



2019 화성시청
'마을만들기 프로젝트'

- 줌마의 마을리듬 여행

지역 내 어머니들과 주변에 버려지는 폐품을 악기 와 스틱으로 재활용하고 리듬과 음악을 익혀 무대 위 연주자로 아이들에게 선생님이로 타악기를 대중화 시키는 프로젝트를 진행함

쇼케이스 - 오프닝

평작콘서트 (by 두들리안 타악기앙상블)

황현중 (대표 및 기획), 김주현(단원 및 악보계), 김재인(단원 및 무대연출), 송찬영 (단원 및 영상편집), 윤현상 (단원 및 음악감독)

평작은 명작 이라는 글자를 장난스럽게 해석한 말장난이며 대중들의 귀에 익은 곡들은 새롭게 해석한 타악기앙상블 버전 명작 콘서트이다. 평작콘서트는 10월17일 경기문화재단 예술인지원센터 자립지원금을 후원받은 두들리안 타악기공작소에서 총 20분 선착순으로 열린 하우스콘서트로 스탠딩 포함 32분의 관객이 동원되며 성황리에 마쳤던 공연이다.



쇼케이스

안티고네전

김다솜 (연출·각색) 이한솔(각색), 박승도(음악감독) 김송지(배우, 소리꾼) 최유준(배우)

고대 그리스 비극인 소포클레스의 희곡 안티고네를 판소리와 연기, 그리고 현대음악으로 구성. 소리꾼은 1인 다역으로 안티고네의 모든 인물을 분창하여 창과 아니리로 노래한다. 배우는 안티고네의 모든 상황을 몸짓으로만 연기하며 안티고네의 이데아를 표현한다. 창과 아니리의 반주는 고수가 아닌 현대적 피아노 선율로 반주한다.



쇼케이스

hiphop 4 life (by 삼팔오도씨)

강산/wildkid, 서혜미/Psoul (브레이크인), 최재화/wreckx (디제이), 이계형/humantank, 강인아 /IN-A (엠씨)

힙합 포 라이프!



세션. 2
발표 & 토론

발제

예술인의 자립 모델과 지속가능성에 대한 고찰

장대철 (KAIST 경영대학 / 초빙교수)

예술 활동을 한다는 것, 예술가가 된다는 것, 예술로 돈을 번다는 것은 모두 다른 의미를 지니고 있다. 예술인의 다양한 자립 모델을 생각해보고, 이러한 모델의 지속가능성에 대해서 검토함으로써 자립의 본질에 대해서 이야기하고자 한다.

예술인의 자립 모델과 지속가능성에 대한 고찰

장대철
KAIST 경영대학

서론

예술 활동을 한다는 것, 예술가가 된다는 것,
예술로 돈을 번다는 것은
모두 다른 의미를 지니고 있습니다.
본 발제에서는 예술인의 다양한 자립 모델을 생각해보고,
이러한 모델의 지속가능성에 대해서 검토함으로써
자립의 본질에 대해서 이야기하고자 합니다.

전제조건: 현실 직시 및 비전 제시

- 현실을 잘 알아야 한다!
- 미래의 모습을 구체화하여 보여줄 수 있어야 한다!



The Cover-Up, 2013 (에릭 요한슨)

배경: 저성장 경제의 고착화

- 우리나라 경제에 어둠이 오고 있다? 어둠이 왔다?
- 이러한 위기에서 예술인들은 어떻게 해야 할까?



Demand & Supply, 2017 (에릭 요한슨)

자립을 위해서, 진짜 절실한 것은 무엇인가?

- 너무나 많은 리스트들에서 우선순위를 매기자!



Arms Break, Vases Don't, 2008 (에릭 요한슨)

자립은 혼자서도 생존할 수 있다는 것일까?

- 자립이 온실에서 벗어나는 것을 의미하는 것은 확실하다. 하지만.
- 자립은 삶의 100% 모든 것을 혼자서 한다는 것을 의미하는가?
- 자립은 스스로 남의 도움을 받지 않고 생존함을 의미하는가? 그리고 이 때 도움 받지 않는다는 의미는 무엇인가?
- **자립의 첫 번째 단계는 우리가 삶에서 필요로 하는 것이 무엇인지를 명확하게 파악하는 것임.**



Comfort Zone, 2019 (에릭 요한슨)

자립을 위해서는 위험 관리가 반드시 필요하다!

- **자립의 세 번째 단계는 위험을 관리하는 것임.**
리스크를 헷징할 수 있는 포트폴리오를 구축하는 것임.
- 예술 활동만으로도 경제적 문제가 모두 해결된다면 아무 문제도 없겠지만..
- 예술 활동은 보통 High Risk/High Return이기 때문에, Low Risk/Low Return의 활동이 추가적으로 필요하게 됨.
- Low Risk/Low Return 활동을 예술 활동으로 할 것인가 아니면 비예술 활동으로 할 것인가를 결정해야 함.



Self-Supporting, 2017 (에릭 요한슨)

경제적 관점에서의 자립

- 자립의 사전적 의미: 남에게 예속되거나 의지하지 아니하고 스스로 섬.
- 현재 우리들은 남에게 의지하지 않고 살 수 있는가? 의지한다는 것은 무엇을 의미하는가?
- 경제적 관점에서 보면, 남에게 의지한다는 것은 교환을 통해서 무엇인가를 얻는다는 것임.
남에게 의지한다는 것은 교환한다는 것이고, 일방적 지원을 받는다는 것이 아님.
- 우리가 삶에서 필요한 것들 중 일부는 자급자족하고 일부는 교환을 통해서 확보하게 됨.
- **자립의 두 번째 단계는 교환과 자급자족의 비율을 결정하는 것임.**



Self-Actualization, 2011 (에릭 요한슨)

경제적 자립 구조를 만들어보자!

- 예를 들어, 남들로부터 구입해야 하는 것이 월 200만원으로 해결된다면 내가 필요로 하는 나머지는 자급자족으로 해결할 수 있음. 따라서 경제적 자립의 최소 수준은 월 200만원이 됨.
- 그렇다면 문제는 월 200만원을 벌기 위해서 무엇을 할 것인가 임.
- 예술 활동을 하여 벌 수도 있고 예술 활동이 아닌 것으로 벌 수도 있음.
- 예술활동이 아니라 할지라도 예술과 동떨어져 있는 것도 아니고, 예술적 영감을 주는데 기여할 수 있음.
- 심지어 예술적 영감에 아무런 영향을 주지 않더라도 인간은 다양한 분야에 관심이 있고 다양한 분야를 잘 하거나 하고 싶어 하기 때문에 예술활동과 비예술 활동을 같이 하는 것이 더 행복한 삶이 될 수 있음.
- 더욱이 다양한 커리어는 '다능인'이 되게 하고, 이것은 생존에 더욱 유리할 수 있음.
특히 현대와 같이 불안정하고 변화가 심한 환경에서는 다양한 능력은 생존에 유리하게 됨.
- 멀티커리어의 '범위의 경제' 관점에서 자립 가능성을 높이게 됨.

다능인(multipotentialite)이란?

- 멀티포텐셜라이트: 많은 관심사와 창의적인 활동 분야를 폭넓게 아우르는 사람
- 폴리매스(Polymath, 박식가): 여러 분야에 대해서 많이 알고 있거나 백과사전식 지식을 지닌 사람
- 르네상스형 인간(Renaissance Person, 만물박사): 다양한 분야에 흥미가 많고 지식이 있는 사람
- 잭오브올트레이즈(Jack-of-All-Trades, 팔방미인): 다양한 업무를 해낼 수 있거나 손재주가 있는 다재다능한 사람
- 스캐너(Scanner, 정밀 탐색가): 수많은 비전문 분야에 강렬한 호기심을 지닌 사람
- 퍼티라이크(Puttylike, 퍼티 가루 같은 사람): 여러 개의 정체성을 지닐 수 있으며 다양한 업무를 멋지게 수행할 수 있는 사람

다능인 직업 모델(by 에밀리 와프닉)

- 1) 그룹 허그 접근법
 - 하나의 다면적 직업이나 사업을 수행하는 것
 - 일하면서 여러 가지 분야를 넘나들며 많은 역할을 수행하는 것
 - 사업은 다능인에게 적합하다!
- 2) 슬래시 접근법
 - 정기적으로 바뀌가며 할 수 있는 두 개 이상의 파트타임 직업이나 사업을 하는 것
 - 많은 예술가들에게 적합하다!
- 3) 아인슈타인 접근법
 - 완전하게 지지해줄 풀타임 직업이나 사업을 하는 것
 - 그러면서 한편으로는 다른 열정들을 쫓을 수 있는 충분한 시간과 에너지를 남겨두는 것
- 4) 피닉스 접근법
 - 하나의 분야에서 몇 달 또는 몇 년간 일하고 난 후 방향을 바꿔 다른 분야에서 새로운 경력을 시작하는 것
 - 자신들의 관심사를 한 번에 하나씩 탐험하는 것을 좋아하는 순차적인 다능인들에게 적합하다!

연예인들의 경제적 자립 구조

- '나혼자산다'에 출연한 배우 경수진
- '경반장'이라고 불림
- 배우이지만 인테리어 시공업자가 될 수 있을 만큼의 역량을 보유하고 있음.
- 인테리어 시공업을 본격적으로 한다면, 경제적 자립 구조가 만들어질 것임.
- 많은 연예인들이 식당을 하는 것도 같은 이유임.

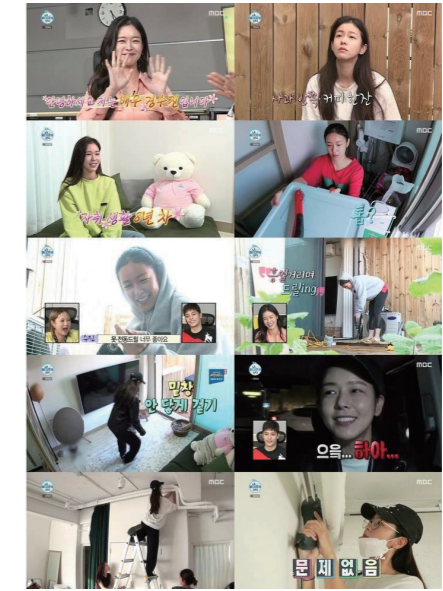

경제적 자립 구조의 핵심은 고정비용!

- 매달 또는 매년 일정하게 계속 필요한 비용이 바로 고정비용임. 내가 예술 활동을 하든 그렇지 않든 밥은 먹어야 하고 통신비는 꼬박꼬박 내야 함.
- **이와 같이 살기 위해서 반드시 필요한 고정비용을 확보하는 것이 경제적 자립의 핵심임. 결국 고정소득을 어떻게 얻을 것인가에 대한 것임.**
- 그리고 이러한 고정소득은 유무형 자본(저작권, 특허 등의 다양한 지적 자본과 브랜드, 부동산, 예금 등)을 확보함으로써 점진적으로 해결하는 것이 가장 바람직함.
- 예를 들면, 예금 이자를 통해서 삶의 고정비용을 해결할 수 있다면 예술 활동만 해도 문제가 없을 것임.
- 자립의 지속가능성은 어떻게 유무형 자본을 확보할 수 있을 것인가 그리고 이 자본으로부터의 배당이 고정비용을 충분히 해결할 수 있을 것인가에 대한 것임.
- '유무형 자본을 만들 수 있는가'가 가치 창출의 핵심요소이고 자립의 근본임.

자본적으로 생각하고 행동하자!

- 자본축적의 시간이 필요함.
 - 자본의 특성: 변동 비용 없음, 누적되어 완성되어야 함.
 - “티끌 모아 태산”
 - 사례: 시간예술?! (나무 마술, 매일 찍은 사진 전시)



• 자본적 사고(행동)방식이 필요함.

- 예를 들어 편의점에서 아르바이트를 하고 있는 경우, 단순히 물건을 건네주고 돈을 받는 것으로 일을 정의하면 이것은 ‘노동적인 사고(행동)방식’이 되는데 단지 내 노동을 소모하여 그 대가로 돈을 받는 것 뿐이므로 총합계는 영이 될 뿐임
- 하지만 손님의 특성을 파악하여 어떤 손님이 어떤 물건을 살 것인지 알 수 있다면 이것은 기업들이 그렇게도 원하는 고객 DB를 확보하는 것이고 이것은 마케팅적 지적 자본을 쌓는 것이 되며, ‘자본적 사고(행동)방식’임, 자신의 자본 확보를 위한 과정에서 돈을 버는 것이 되고 총합계는 언제나 양이 됨

리스크를 혼자서 헛징할 수는 없다!

- 100% 혼자서 서는 것이 자립은 아님.
- **서로의 협업을 통해서 리스크를 감소시키고 이익을 공유함으로써 함께 삶의 위험을 관리하는 것이 자립의 지속가능성을 높이는 중요한 방법임.**
- “뭉치면 살고 흩어지면 죽는다.”
- 이러한 관점에서 사회적 경계가 의미 있게 됨.
- 사회적 관계 또는 사회적 자본을 예술 활동과 연결시키는 것이 필요함.
- 예를 들어, 공제기금이나 협동조합 등을 통해서 서로 협력하고 도와야 함.
- 서로 상대방의 보험이 될 수 있어야 함.



Expectations, 2018 (에릭 요한슨)

같이 도전할 수 있는 기반과 생태계가 필요!

- 결국 예술 활동을 위해서 필요한 비용을 어떻게 확보할 수 있을 것인가에 대한 것이 자립의 핵심일 것임.
- 그리고 이러한 자립을 위해서는 위험을 감수하는 도전이 필요함. 위험을 감수하는 것은 혼자서 할 수 없음. 같이 위험을 부담하고 같이 도전할 수 있는 방법이 필요함.



Leap of Faith, 2018 (에릭 요한슨)

기업가 정신(= 예술가 정신)의 강화

- 도전적 정신
= 계산된 위험 감수 + 기회중심적 사고
- 혁신적 정신
= 실험을 통한 가설 수립 및 검증 과정의 끊임없는 반복 + 작은 성공(인과 관계, “천리 길도 한 걸음부터”)
- 자본적 정신
= 누적적 성공을 통한 유무형 자본의 구축

예술인 맞춤형 서비스를 개발하고 소비하자!

- 예술 생태계가 자립하기 위해서는 예술인들이 필요로 하는 서비스(예를 들어, 정산 및 회계, 보고서 작성 등등)가 많이 개발되어야 하고, 예술인들은 이를 적극적으로 이용해서 발전시켜야 함.
- 예술활동과 관련된 다양한 서비스가 개발된다면 예술인은 예술 활동에 전념할 수 있게 될 것임.
- 이러한 서비스가 초기에는 만족스러운 형태가 아니겠지만 예술인들이 이러한 서비스를 적극적으로 구매함으로써 점차 품질이 좋아지게 될 것임. 또한 이러한 과정을 통해서 예술인 맞춤형 서비스로 발전해 나갈 것임.
- 이러한 서비스를 미래를 위한 투자라고 생각하여 적극적으로 소비하는 것이 중요함.
- 예를 들어, 청소의 경우 예전에는 자신이 자신의 공간을 직접 청소했지만, 지금은 청소 서비스 업체에게 맡기는 경우가 점차 많아지고 있음.

연예 (連袂/聯袂)

나란히 서서 함께 가거나 옴.
행동을 같이함을 뜻함.

자립을 위한 협력과 연대를 말로만 하지 말고
이를 위한 실행 메커니즘을 만들어야 한다!
10억 기업 100개가 개별적으로 있는 것보다
1,000억 기업으로 뭉칠 수 있는 방법이 필요하다!
경제적으로 뭉칠 방법을 찾는 것이 자립 지속가능성의 핵심이다!

현재와 미래

- 걸어왔던 길이 무너지고 있습니다.
- 빨리 앞으로 나아가지 않으면 모든 것이 흔적도 없이 사라지게 됩니다.
- 길을 만들어주세요. 다른 사람들이 따라올 수 있도록.



Don't Look Back, 2014 (에릭 요한슨)



Go Your Own Road, 2008 (에릭 요한슨)

발제

경기도 예술인 지원정책의 시작과 미래

김선영 (홍익대학교 대학원 문화예술경영학과 교수)

그 동안의 예술지원 정책은 예술 프로젝트(작품) 지원에 주로 초점이 맞춰져 왔다. 그러나 예술의 자생력 확보를 위해서는 예술작품 지원뿐 아니라 예술가에 대한 지원 또한 중요한 요소이다. 예술가가 자립할 수 있을 때 보다 훌륭한 예술작품을 생산할 수 있다. 전국 지자체 중 최초로 '자립하는 예술가'를 목표로 하는 지원정책을 시작하는 경기도의 현 상황을 진단하고 향후 방향성을 모색해 본다.

경기 예술인 정책 포럼

경기도 예술인 지원 정책의 시작과 미래

김선영(홍익대 대학원 문화예술경영학과 교수)

예술을 지원해야 하는 이유-예술의 가치

- I. 예술 지원인가? 예술인 지원인가?
- II. 기존 예술지원방식의 한계
- III. 예술인 지원 방식의 대안은?
- IV. 예술인복지재단 & 독일 사례
- V. 경기도 예술인 지원정책의 방향성

예술 지원인가?
예술인 지원인가?

예술을 지원해야 하는 이유-예술의 가치

개인적 차원 (Individual)	공동체 차원 (Community)	국가적 차원 (National)
<ul style="list-style-type: none"> ▪ 미적 체험 ▪ 즐거움, 심리적 만족과 안정 ▪ 자기표현 및 의사소통 역량 강화 ▪ 건강과 삶의 의욕 향상 ▪ 사물, 세상에 대한 이해와 성찰 ▪ 인지력, 문해력, 상상력 향상 ▪ 자아 존중 ▪ 자기 정체성 	<ul style="list-style-type: none"> ▪ 소통과 공유 확산 ▪ 사회적 자본 축적 ▪ 사회 결속력 강화와 공동체 정체성 확보 ▪ 갈등 및 범죄의 감소 ▪ 창의성 및 혁신 유발 ▪ 생산성 증대 ▪ 고용 창출 ▪ 부가가치 및 관광객 창출 	<ul style="list-style-type: none"> ▪ 문화적 시민 육성 ▪ 국제적 평판, 국가브랜드 ▪ 국가적 자부심

출처 : 영국문화스포츠미디어부(DCMS/2010), 문화복지 정책의 사회·경제적 가치 추정과 정책방향(양혜원, 2012, 장웅조·송남은 재인용)

예술인을 지원하는 이유는 무엇인가?

“예술가가 없으면 예술 분야도 없다. (예술가의) 재능은 우리의 주된 자원이다. 우리는 그 재능을 지원하고 영양을 공급하며, 모든 분야의 예술가들이 우리 사회에 기여한 공헌을 대중이 이해하고 중시하도록 할 필요가 있다. 경제적 환경은 창의적 실행자들이 경력을 쌓고 전문적 발전을 증진하도록 계속적으로 도전하고 있다. 우리는 개인 예술가들에게 보조금을 주는 것 외에, 파트너들과의 협력을 통해 예술가들이 혁신적인 작품을 개발하고 새로운 관객들과 연결되면서 생계를 유지할 수 있도록 일할 것이다.”

출처 : Arts Council England, 장웅조·송남은 재인용

예술을 지원해야 하는 이유-예술의 효과

창의성	문화예술의 핵심가치이며, 우리 삶을 변화시킴
예술교육	유년기 문화예술교육은 인생 전체를 구성하는 요소
삶의 질	인간의 건강과 삶의 안녕에 긍정적 영향을 줌
혁신성	기술과 결합, 문화예술도 변화하며 대중의 예술 접촉경로도 확장됨
지역 형성	지역 예술가·단체는 고유의 정체성을 구축하며, 도시재생과 사회경제적 혜택을 가져옴
경제 가치	일자리 창출, 문화예술 관련 산업의 성장 등 효과
위상 제고	국가의 명성은 문화에 기반하며, 창조적이고 경제적 성공을 거둔 많은 도시의 배경에는 문화적 기반과 예술적 결과물이 언급됨

출처 : Dr Darren Henley OBE (2016), Chief Executive of Arts Council England, 장웅조·송남은 재인용

예술인을 지원하는 이유는 무엇인가?

“우리의 전략적 프레임은 문화예술지원과 관련된 모든 것에 있어 수월성(excellence)을 추구하겠다는 확고한 의지에 기반한다...우리의 핵심 임무는 두 가지 목표로부터 확산될 수 있다:
뛰어난 예술과 문화가 번성하기를 원하고, 우리는 가능한 많은 사람들이 그것에 참여하기를 원한다.
탁월함과 포용력 사이의 관계의 중요성은 아무리 강조해도 지나치지 않다.”

출처 : - ACE, Great Art and Culture for Everyone, 10-YEAR Strategic Framework (2010-2020)

예술인을 지원하는 이유는 무엇인가?

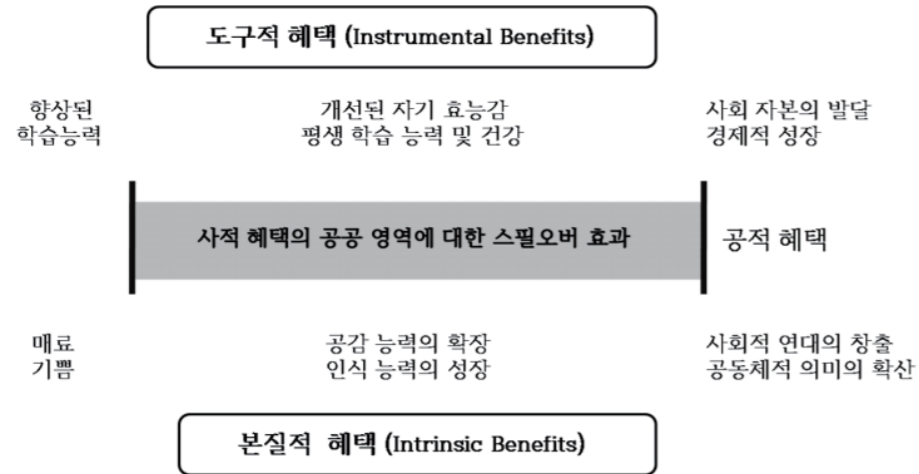

[예술 혜택 이해의 틀 : Framework for Understanding the benefit of the arts]

출처 : Bruno S. Frey(2013). 'How Can the Arts be Publicly Promoted?'

정부의 기존 예술 지원 방식

□ 예술 직접 지원 (Direct Public Support)

- 창작 지원에 정책적 우선순위 설정 & 정책수요자 중심의 정책 서비스 개선

□ 예술 간접 지원 (Indirect Public Support)

- 예술인의 지위와 권리에 대한 제도적 보장 & 예술의 가치 확산을 통해 민간 및 공공재원을 증대하는 다각도 지원

□ 예술 시장성 제고를 위한 지원 (Making Arts more Marketable)

- 시장 촉진 방안이라고 할 수 있는 접근 방법으로, 재정적 자원 투입보다는 예술 창작자의 작품 제작과 판매 조건을 개선하고, 예술 수요자들의 접근을 용이하게 하는 것을 목표로 함.
- 예술 생태계의 자생력 강화를 위한 기반 확충

출처 : McCarthy et al.(2004), Gifts of the muse: Reframing the debate about the benefits of the arts

기존 예술지원 방식의 한계

기존 예술 지원 방식의 한계

□ 개선이 어려운 재정자립도

- 전체 재정 중 자체수입이 차지하는 비중 저조(자체수입 : 2013년 영국 예술위원회(ACE) 지원 단체 : 52% vs. 국내 공연단체(2016) : 41.9%)

□ 예술가의 지속적 증가

- 국내 예술대학 졸업생 : 매년 25,000명
- 인구 백만 명 당 예술 전공자 : 영국 2,606명, 프랑스 1,459명 vs. 한국 4,936명

□ 예술지원 증가 속도 지체

- 정부/지자체의 예술지원 예산 증가 속도는 예술가 증가 속도에 미치지 못함
- 지원 규모의 확대에 따른 지원정책에 대한 불만 증가

기존 예술 지원 방식의 한계

□ 정부지원의 실패(William Byrnes, 2008)

- 평범한 예술의 양산
- 소수의 의사결정권자들에 의해 지원금의 향방이 결정되는 집중화 경향
- 소수의 사람들에게만 돌아가는 지원 혜택의 불합리성
- 소수에 의한 문화권력 독점
- 민간과 기업 영역의 사회 공헌 축소 가능성

정부의 예술 지원에 대한 반대급부로 예술적 자유를 침해하는 경우,
관련 이해당사자들의 개인 이익추구(지대추구행위),
만성적인 국공립예술단체들의 방만한 비용구조,
관료의 선호도가 예술작품선정에 강하게 반영되는 경우 (임상오, 2000)

예술지원
방식의 대안은?

기존 예술 지원의 대안 - 예술가 지원

□ 예술인복지 제도

□ 예술가 지위 및 권리 보장 지원

- 표준계약서 의무화 등 합리적인 아티스트 fee 보장
- 세금, 보험, 회계 처리, 경력관리 및 증명 시스템 등 지원
- 예술인의 창작/주거 연계 지원을 통한 안정적 창작 환경 조성

□ 예술가 자립 지원

- 예술가의 경제적 자립을 통한 보다 나은 예술의 생산
- 예술산업 개념의 구현

예술산업 논의의 전개과정

□ 18~19세기 문화경제학

- 아담 스미스(Adam Smith)의 『국부론』(1776년), 러스킨(John Ruskin, 1819~1900), 모리스(William Morris, 1834~1896)

□ 1960년대, 예술이 경제적으로 인식되기시작

- 보몰과 보웬(Baumol & Bowen, 1966), 1964년 앨빈 토플러(Alvin Toffler) 『문화소비자(The Culture Consumers)』, 피콕(A. Peacock),

□ 1980년대, 예술에 대한 산업적 접근

- 영국의 창조산업

□ 1990년대, 예술산업 논의의 활성화

- 콘텐츠산업의 **창작소재** 또는 **원천소스**, 비영리와 영리 부문이 공존하는 예술, 뮤지컬 등공연 예술의 상업적 흥행 가능성, 기술의 발달과 경제적 환경 변화

□ 2000년대, 문화콘텐츠산업과 분리되어 독자적 논의

왜 예술산업인가?

□ 자유로워진 예술

- 모방론→표현론→형식론→예술정의 불가론→제도론 → 다원론적 관점 (Arthur Danto)

□ 기초예술과 문화산업 간 교류 확대

- 예술에서 영리, 비영리의 구분이 의미 없어지고 탈장르 혹은 장르 간 융합 가속화

□ 과학기술과 디지털미디어의 발달

- 예술창작 및 향유 환경에 급속한 변화 → ‘새로운 예술창작 실험 및 예술 유통 및 향유 환경의 개선’이 정책적으로 필요

□ 시장실패에 따른 프로젝트별 예술지원 제도의 전면적 혁신 필요성 대두

□ 문화민주주의

- 예술의 사회적 효용성, 예술의 사회적 가치, 매개자로서의 예술가 중시

예술산업의 핵심은 예술가 일자리 창출

□ 예술산업

- 순수(기초)예술이 그 본래의 목적과 가치를 저버리지 않고, 복제 등 시대가 요구하는 기술 등과의 접목을 수단으로 하여, 시민과의 소통 확대를 통해, 창·제작, 유통, 소비 등 생태계 가치사슬의 원활한 흐름을 확장함으로써 예술활동의 선순환구조를 이루는 산업 부문
- 예술산업의 진흥 → ‘미성숙 산업(infant industry, Dick Netzer, 1973)’ 상태에 있는 예술로 하여금 고도화된 산업적 구조를 갖추게 하는 것

□ 예술산업에 의한 일자리 창출 가능 분야

- 복제
- 기술융합
- 예술의 유통
- 예술의 소비



예술인 복지재단

□ 예술인 활동 증명

2018년 활동 분야별 예술활동증명 완료자

57,417 명

문학	미술	사진	건축	음악	국악
5,143	12,479	1,079	22	10,399	2,696
무용	연극	영화	연예	만화	복수
2,403	10,406	5,733	2,948	1,236	2,873

□ 예술인 패스



□ 예술인 산재 보험

분야별 산재보험 누적가입자 현황

1,553 명

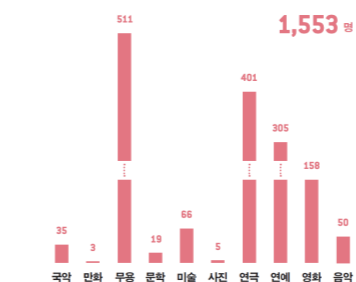

예술인 복지재단

창작준비금 지원

2018년 분야별 창작준비지원금 수혜현황



예술인 파견지원

주식회사 현대백화점과
참여예술인이 **함께한 작업들**



독일의 예술가 지원제도

예술가촌

- 중앙정부나 주정부가 직접 운영
- 독일 국내 뿐 아니라 해외 각지에도 시설 보유
- <Villa Aurora> : 독일 정부가 로스엔젤레스에 큰 건물(저택)을 하나 구입해 놓고, 그곳에 예술가들을 일정 기간 동안 초대를 해서 주거하면서 작업을 하도록 도와줌. 또한 해당 지역의 문화행사에 참여케 해 예술가들의 활동 범위의 확장을 도와줌
- 이탈리아에 위치한 <Villa Massimo>
- 노르트라인 베스트팔렌 주는 터키의 이스탄불에 아파트 5개를 빌려서 예술가촌으로 운영
- 독일 문화원 : 예술가들에게 생활비뿐만 아니라 여행경비 및 체류 중의 모든 의료비용 제공.

독일의 예술가 지원제도

KSK(Künstler Sozialkasse)

- 예술가로 등록이 된 사람들에게 의료보험과 연금을 담당하는 일종의 예술가 노조
- 회원들의 회비와 정부 보조금으로 운영
- 일정 조건을 갖추어 등록이 되면 매달 수입에 따라서 회비 납부

GEMA(저작권협회)

- 저작권 지급
- 추가로 나이가 65세 이상, 일정한 등급에 도달 시 연금의 일부 지급

Erensold 프로그램

- 대통령령으로 생계유지가 어려운 예술가들에게 생활보조금 지급
- 매달 집세의 일부와 생활비 약 400-500유로 (5-6십만 원)
- 각 도시의 문화부에서 1차 심사, 베를린 중앙 정부 최종 선정

Kunststiftung(예술재단)

- 예술가가 프로젝트를 제안 시
- 또는 가령 작곡가가 작품을 쓸 때 신청
- 주 단위로 운영



경기도 예술인지원정책의 방향성

- 예술인 자립에 의한 자생력 확보
- 예술과 기술의 융합에 따른 새로운 기회의 제공
- 중앙정부와의 차별화
- 창의인력 유입에 의한 창조도시 건설

경기도 예술인지원정책 제언

- 중앙정부와의 차별화
 - 예술가 복지를 넘어선 예술가 권리(자립) 확보를 위한 지원
- 예술인 자립준비금제도의 개선 및 강화
 - 지원금의 확대(예술적 성과를 이룰 수 있는 정도의 실질적 지원)
 - 일회성이 아닌 다년도 지원
 - 자립준비금 지원 시 창업 교육의 확대 및 의무화
- 예술과 기술 융합 활성화를 위한 엑셀러레이팅 제공
 - 창업보육에서 투자원 확보까지 서비스하는 엑셀러레이팅
- 예술가 유입에 의한 선도적 예술산업 도시 건설
 - 창작공간 제공 확대
 - 예술창업 공간의 제공에 따른 예술산업 선도 지자체 위상 확보

사업소개

예술인지원사업 추진현황과 과제

권 신 (경기문화재단 문예진흥팀 팀장)

2019년에 출범한 예술인지원센터는 첫 해를 맞아 '예술인 권익보호'와 '예술인 자립지원', 두 가지를 주축으로 다양한 사업을 추진해왔다. 예술인지원센터는 이번 포럼을 통해 한 해의 성과와 향후 사업 방향을 공유하고자 한다.

예술인 지원사업 추진현황과 과제

경기도 예술인지원센터 2019

ARTIST FORUM 2019

경기문화재단 경기상캠퍼스 교육 1964 컨퍼런스 홀

2019.12.11. 수요일 14:00

경기 예술인 포럼 2019

2019년 출범한 경기도 예술인지원센터의 한 해의 사업운영성과를 공유하고 향후 사업 방향에 대한 발전과제를 도모

경기 예술인 포럼 2019

예술인 권익보호

공정한 예술생태계 조성 예술인의 권익보호

- 예술인 지원정책 과제 발굴 및 발전방향 수립
- 경기도 예술인 실태조사
- 예술인의 창작활동 및 자립역량 확보
- 예술인 자립역량 강화 교육
- 불공정행위 상담, 법률상담, 심리상담
- 예술인 상담센터

경기도 예술인 지원센터

예술인 권익보호

예술인 자립지원

○ 예술인 상담센터

- 온·오프라인 상담접수 시스템 구축 (경기문화재단 홈페이지 · 경기문화재단 교육 1964동 2층 : 평일 오전 10시 ~ 오후5시)
- 법률자문 변호사 위촉계약(19.06)
- 심리상담 기관 위촉계약(19.7, 경기도 4개 권역 : 수원, 안산, 고양, 성남)
- 심리상담 및 현장 법률상담, 찾아가는 현장 상담 등 특별상담 프로그램 추진
- 예술활동증명 지원

상담실적 2019.06 .03 - 현재

상담분야	접수경로		성별	
	방문	온라인	여성	남성
일반상담	47	8	79	
예술활동증명	29	50		31
불공정행위(법률)	6	3		
심리상담	28	49		
합계	110	110		110



경기예술인 상담센터 (경기문화재단 인계동 사옥)

2019 경기 예술인 아카데미

아트on

10월1일(화) 2시	부천문화재단 북사공문화센터 4층 예술정보도서관 다감
10월2일(수) 2시	성남아트센터 사무동 1층 컨퍼런스홀
10월4일(금) 2시	경기문화재단 3층 강의실
10월8일(화) 2시	고양문화재단 아람누리 생활문화센터 다목적마당

경기예술인 아카데미 : 아트 on

○ 예술인 자립역량 강화 아카데미

문화예술 지원제도, 기본환경, 공정생태계, 예술인 자립증대 등의 교육을 통한 예술인 권익보호 및 자립역량강화 도모를 위한 아카데미 운영

	경기예술인 아카데미	예술인창업아카데미
사업명	아트 on	아트 up
형태	강연 (1회 4시간 과정)	강연 (주1회 3시간 8주 과정)
내용	지적재산권 교육, 예술인 표준계약서, 작성 방법, 사업기획 등	협동조합 설립, 창업 방법
일시	10. 01, 02, 04, 08	10. 7-11.25 매주 월
장소	부천·성남·고양·경기문화재단	경기문화재단
참여인원	100명	135명

2019 예술인 아카데미

아트up

10.7 - 11.25

예술창업 아카데미 : 아트 up

경기도 예술인 실태조사

경기도 예술인 정책대상자 파악 및 정책추진을 위한 예술인 DB 구축 및 기초현황 조사 예술인들의 세부실태 조사와 계량적 파악을 통하여 실질적 지원방안 및 정책수립의 토대 마련

구분	내용
사업기간	2019년 5월 - 11월
조사대상	11개 분야(문학, 미술, 음악, 무용, 연극, 영화, 연예, 국악, 사진, 건축, 만화)에서 활동하는 경기도 거주 예술인 2,000명
조사방식	설문조사 및 인터뷰 (온라인 오프라인)
조사내용	활동 분야 및 내용, 지원사업 신청 및 수혜현황, 활동 공간 및 교류 현황, 고용 및 복지현황 등
추진과정	<ul style="list-style-type: none"> 착수보고 (7.25) : 조사개요, 사업수행절차, 모집단구축방안, 설문설계, 사전조사 및 실사 운영방안 제시 자문회의 (8.13) : DB구축 방법설계 및 활용 방안, 표본설계, 설문항목, 정책방향 제시 등 최종결과보고 : 11월 26일



경기도 예술인 실태조사 결과보고회 2019.11.26

예술인 자립지원

경제적 자립을 추구하는 예술인, 예술활동을 기반으로 한 사업체 등의 실질적 지원과 예술분야 일자리 확대

경제적 자립을 희망하는 청년예술인의 창작 및 자립활동 지원

경기도 청년예술인 자립준비금 지원

안정적인 창작환경 조성
창작활동의 사회참여 유도

예술인 자립활동 [창작공간·공공예술사업] 지원

예술가의 독립적 역량과 자생력 강화를 위한 지식습득과 정보공유

아트 스타트업 프로그램

청년예술인 자립준비금 지원

경제적 자립을 희망하는 도내 청년예술인 대상 창작 및 자립활동을 위한 자립준비금 지원
대상 : 경기도내 거주하는 청년예술인 (만 19세 이상 만 34세 이하)
지원규모 : 600백만원 (300만원×200명) ※ 평생 1회 지급
지원결과 : 303명

문학	미술	음악	무용	연극	영화	연예	국악	사진	건축	만화	미기자
13	71	42	15	56	7	69	23	0	6	1	1

구분	세부장르	지원수	선정건수
합계		288	200
① 시각	미술, 건축, 사진, 만화	72	52
② 공연	무용, 음악, 국악	78	53
③ 스토리	문학, 연극, 영화	73	50
④ 연예	연예	65	45

심의건 : 288건

※ 303건 중 담당자 행정심의 15건 탈락(지역오류, 제출서류 미비, 연령, 문화예술기관 및 단체 등)

경기문화재단은 지속적인 창작활동과 경제적 자립을 희망하는 <2019 경기도 청년예술인 자립준비금 지원 ART 300>을 실시합니다.

2019 경기도 청년예술인 자립준비금 지원 ART 300

지원자격
아래 사항에 모두 해당하는 청년 예술인
1. 대한민국 국적의 경기도에 거주하는 개인 예술인
1984.05.25. ~ 2000.05.24.까지 출생자
2. 예술활동 실적증빙이 가능한 직업 예술인
분야 : 문학, 미술, 음악, 무용, 연극, 영화, 연예, 국악, 사진, 건축, 만화

지원내용
예술활동을 기반으로 자립·창업에 관련된 창작자비 예술활동을 영위하는 활동조합 설립 등에 소요되는 준비금 사업성을 갖춘 자립제도가 가능하다고 판단되는 예술프로젝트 기타 이에 준하는 예술활동

지원규모
200명 / 1인당 300만원 • 평생 1회 지급

접수방법
이메일 접수 g-artist@ggcf.or.kr

자세한 사항은 경기문화재단 홈페이지(www.ggcf.or.kr)에서 해당 공고문을 참고하시기 바랍니다.

접수기간 2019. 6. 3. 월 ~ 6. 21. 금 17:00까지

신청문의 경기문화재단 예술인지원센터 031-231-0866, 0867

예술인 자립활동 창작공간, 공공예술사업 지원

예술활동의 기반이 되는 창작공간의 임차료 지원과 자생력 제고를 위한 사회참여형 공공예술사업 지원

지원대상: 예술활동을 기반으로 하는 경기도소재 사업체 (전문예술단체·법인, 사업자, 협동조합 등)
지원내용: 6,000만원 (창작공간: 최대 3백만원 공공예술사업: 최대 2천만원)

사업명	구분	분야	삼안수	선정건수	지원액(천원)
경기도예술인 자립활동 [창작공간, 공공예술사업] 지원	합계		41	9	60,000
	창작공간	① 시각	2	6	12,495
② 공연		6			
공공예술사업	공공예술사업	① 시각	8	3	47,505
		② 공연	25		

※ 45건 중 담당자 행정심사 4건 탈락(지역오류, 제출서류 미비 등)

경기도 청년예술인 자립준비금 교부정산 설명회
2019. 07. 23



2019 경기도예술인 자립활동 공공예술사업

우리 주변의 도시 풍경들에
몰시도 불편한 공상가들을
모집합니다. 어떤 생각들이
우리 도시를 나은 방향으로
바꿔갈 수 있을까요?

민덕원
당사 3~6PM | 워크숍 2~5PM
10.13, 10.20, 10.27, 11.03

수암천
당사 2~5PM | 워크숍 2~5PM
11.24, 12.01, 12.08

모든 참가비용 무료

도시공상가를 찾습니다
경기도 안양시 별말로 186, 2층
신청 bgarchitects@naver.com
문의 010 8910 7643

자립활동 [공공예술사업] 지원선정
골목길 (안양 수암천 워크숍)



자립활동 [공공예술사업] 지원 선정
삼팔오도시 (하남)



국내최초
합창캠프프로그램 12.15 / 12.22 참가신청
하남시청 공지사랑
— 선착순모집중 —

하남합창캠프



AM11:00 - PM01:30 / PM02:30 - PM05:00
 비보이..... 아빠와 함께 2인1조 15팀 선발
 그래피티..... 전연령 참여가능 20명 선발
 디제이..... 중학생 이상 참여가능 20명 선발
 랩..... 누구든 함께 2인1조 10팀 선발
 하남시민 전액 무료
 @hiphopcamp.kr

아트스타트업 : 시각예술분야

아트 2019/10/12/30요일
2019/11/22/30요일
스타트업 시각예술 전시-유통-관리 가이드



아트 스타트업 프로그램

예술계 현장으로의 진입을 희망하는 예술가의
독립적 역량과 자생력 강화를 위한
예술계 생태의 분야별 지식 습득과 정보 공유

	시각예술분야	공연예술분야
사업명	시각예술 전시-유통-관리 가이드	강의와토론 / 공유와확장
형태	강연, 워크샵, 멘토링	강연, 캠프
내용	미술시장, 전시기획, 작품보존, 아카이브	공연예술 생태계의 이해, 캠프를 통한 경험공유 등
일시	10월 12일 - 11월 2일 (매주 토,일요일) 8일, 총15회	강의와토론 : 11월 4-5일 / 7회 공유와 확장 : 12월 3일-6일 (3박4일)
장소	경기문화재단, 국립현대미술관 등	경기문화재단, 화천 예술터밭
참여인원	210	74

아트스타트업 : 공연예술분야

ART START-UP
아트 스타트업
공연예술분야



2020 경기도 예술인 지원센터

구분	사업명	시기 (2020)
예술인 권익보호	경기예술인상담 운영 불공정행위상담·법률상담·심리상담·예술활동증명지원	1월부터 상시 운영
	경기 예술인 아카데미	상반기·하반기 운영
경기도형 예술인 자립 지원	경기도형 청년예술인 자립준비금 지원	1월 말-2월 초 공모 실시(예정)
	예술인 자립을 위한 공간 지원 예술인 자립을 위한 공공예술사업 지원	3월 공모 실시 (예정)
	경기도 예술인 창업 컨설팅 및 창업지원 (신설) 예술인의 창업 희망자 컨설팅 프로그램 개발 운영 및 창업지원, 창업 컨설팅 상담 멘토·멘티 운영	3월 신청접수 실시 (예정)

사례발표

대안적 미술시장/유통 플랫폼 공유를 통한 판로개척

최두수 (유니온아트페어 감독)

동시대예술시장/동시대+예술+시장, 현대미술의 가치와 가격 그리고 유통. 대안적이지만 여전히 시장 산업으로의 현대미술.

현대미술시장 / 대안적 미술시장 _ 유통플랫폼 공유를 통한 판로개척

시점 / 무엇을 가치로 삼는가 / 태도 / 변화 / 시간



Jakarta

ART JAKARTA
30 AUG - 1 SEP 2019
JCC SENAYAN





**ART
JOG**
M M X I X

ARTS IN COMMON

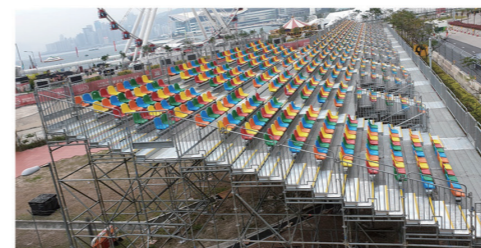
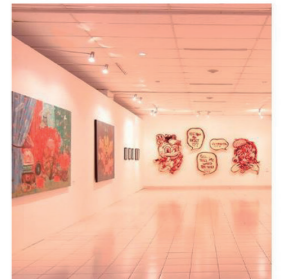
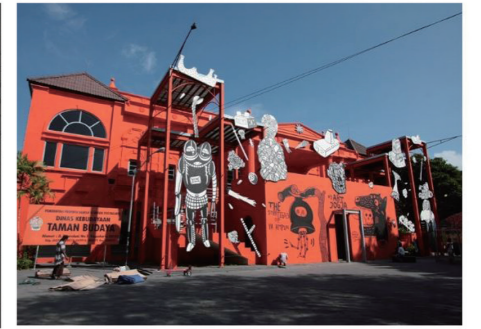

경험



시장





현 장



사 업 명 : 유니온 아트페어 2016 - Welcome to Studio
 사업기간 : 2016. 10. 5 ~ 2016. 10. 9
 사 업 비 : 1억 2천만원(국고보조금 1억 2천만원)
 주최 : 극동예술연합 / Eastern Art Union
 주관 : 극동예술연합 / Eastern Art Union
 후원 : 문화체육관광부, 예술경영지원센터, 인터파크 씨어터, 삼성전자, 네오룩, 페로니, 맥파이, 문래소공인특화지원센터

2016 예술경영지원센터 작가단체 미술장터-공간지원 공모선정사업



우 정 / 협업을 중심으로







사업성과

작품판매수 : 184점 / 57명 작가의 작품

작품판매액 : 112,500,000원

관람객수 : 7,000명

사업규모 : 총 사업비 대비 성과 비율 94%

작가들이 함께 미술 시장 개척 및 미술 전시와 축제를 만들어 관람객과의 거리를 좁히고 작가들 간의 협업을 통한 교류 증대

<사업개요>

사업명 : 유니온아트페어 2017 ART +plus X

사업기간 : 2017. 6. 1 ~ 2017. 6. 10

사업비 : 9천3백만원 (국고보조금 6천만원, 자부담 3천3백만원)

전시구성 : 동시대 현대 미술 작가들이 함께 하는 미술 축제와 장터

전시제목 : 유니온 아트페어 2017 ART +plus X

기획의도 : 협업으로 만들어가는 축제형 예술장터 +더하기 X 디자인, 공연, 퍼포먼스, 미디어아트 X 서비스 장르간의 협력과 교류의 공간 플랫폼 구축 축제와 기획행사의 연속적 운영을 통한 마케팅효과 현대미술의 대중적 접근과 대중적 미술시장 형성 실험적 공간 활용과 지역연계 모바일 노마드 아트프로젝트



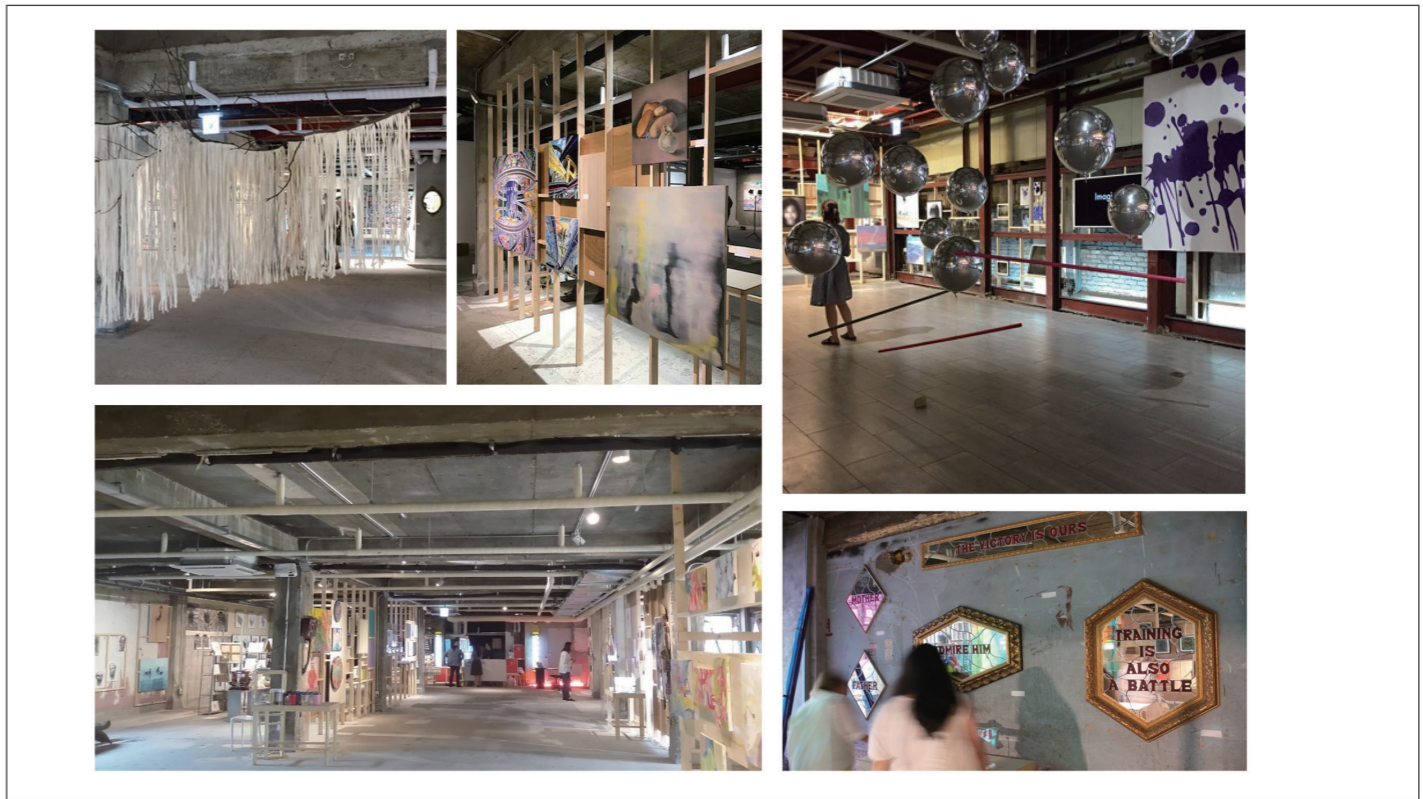
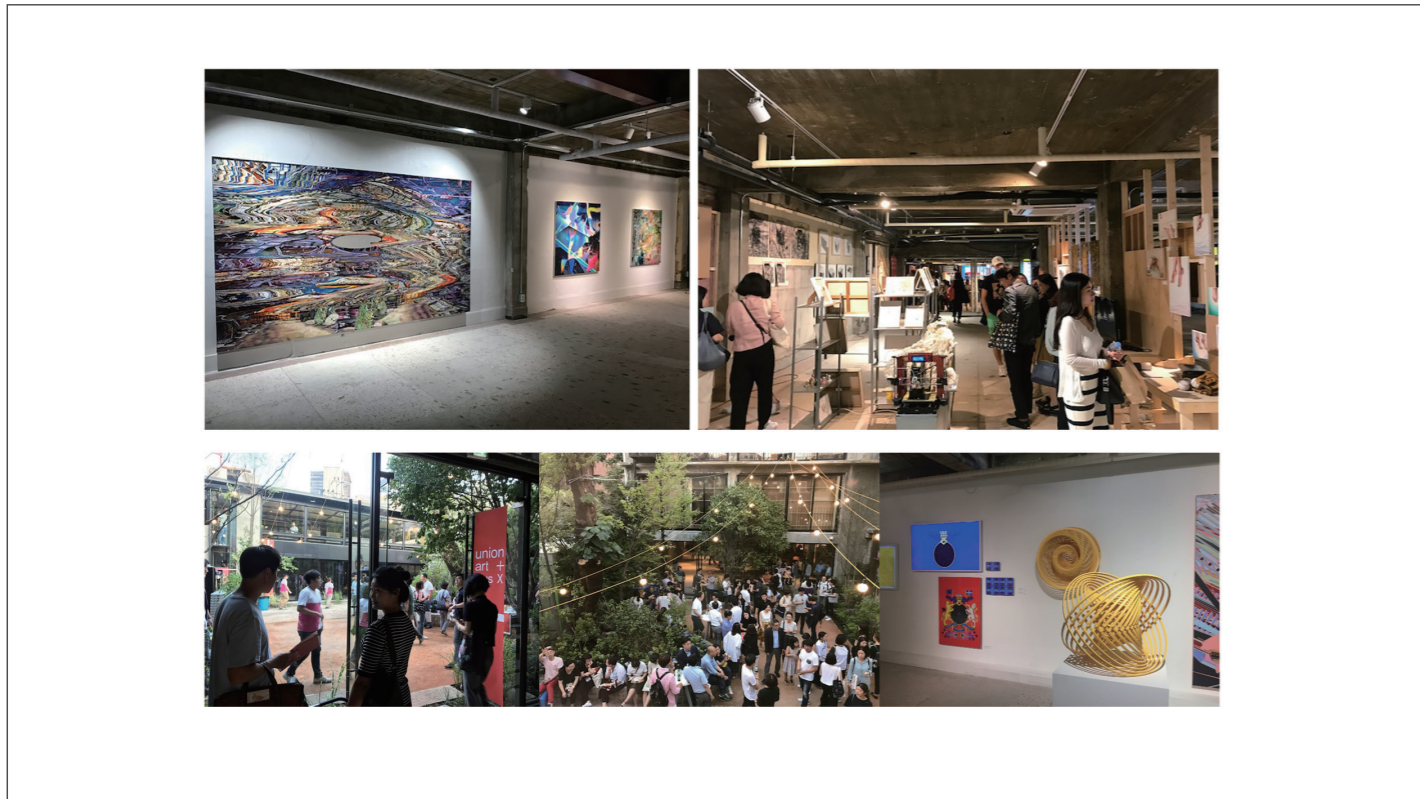
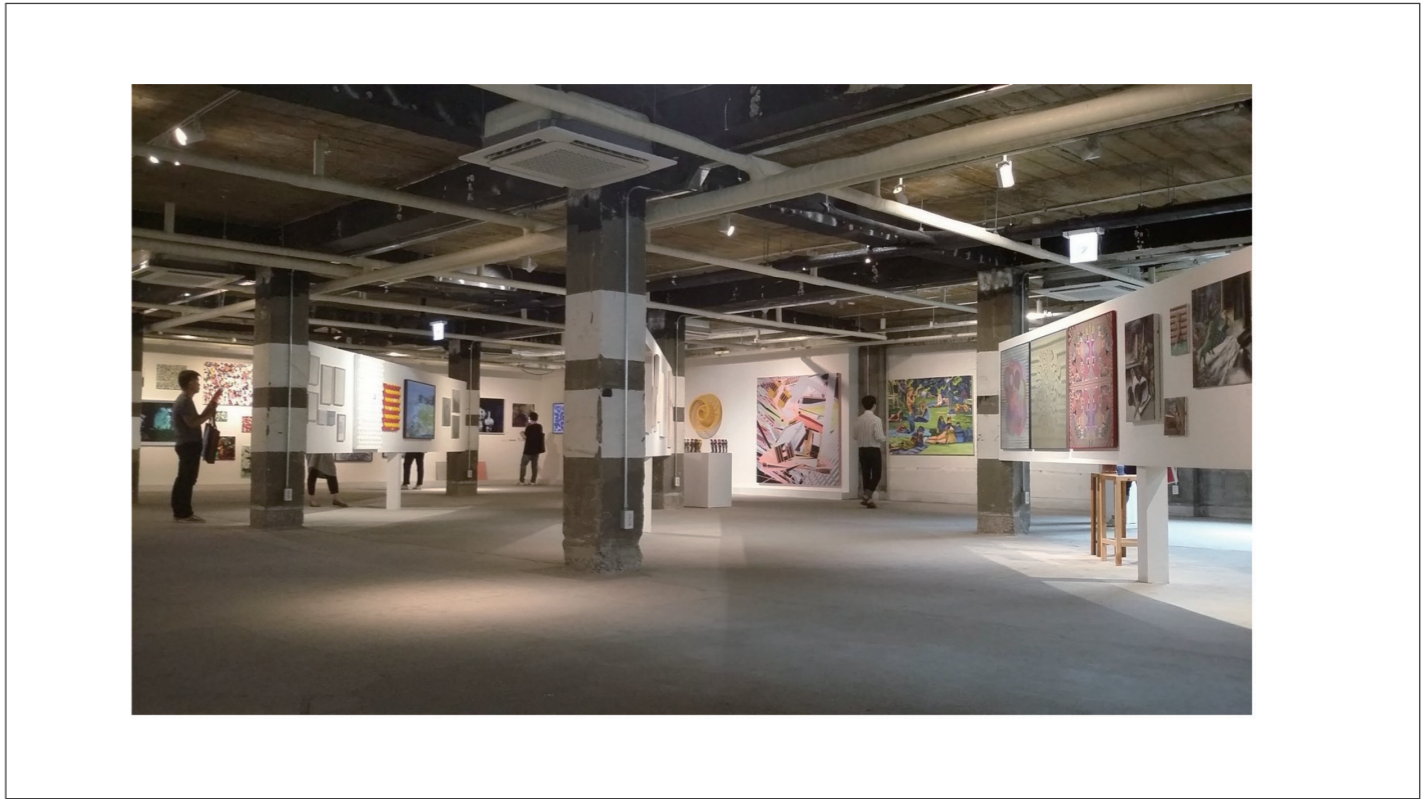
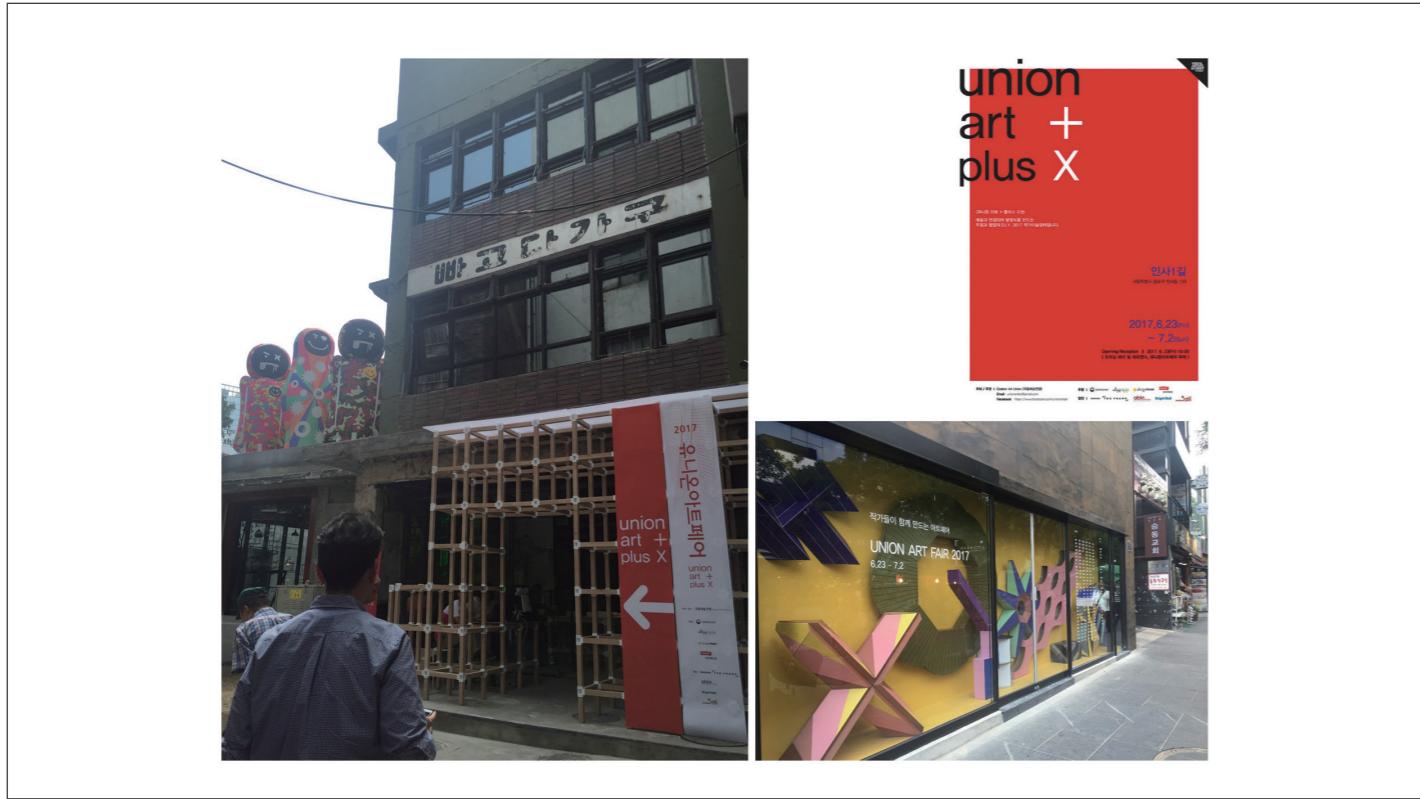



홍콩 크리스티
2017 가을 정기 옥션
20세기 현대미술

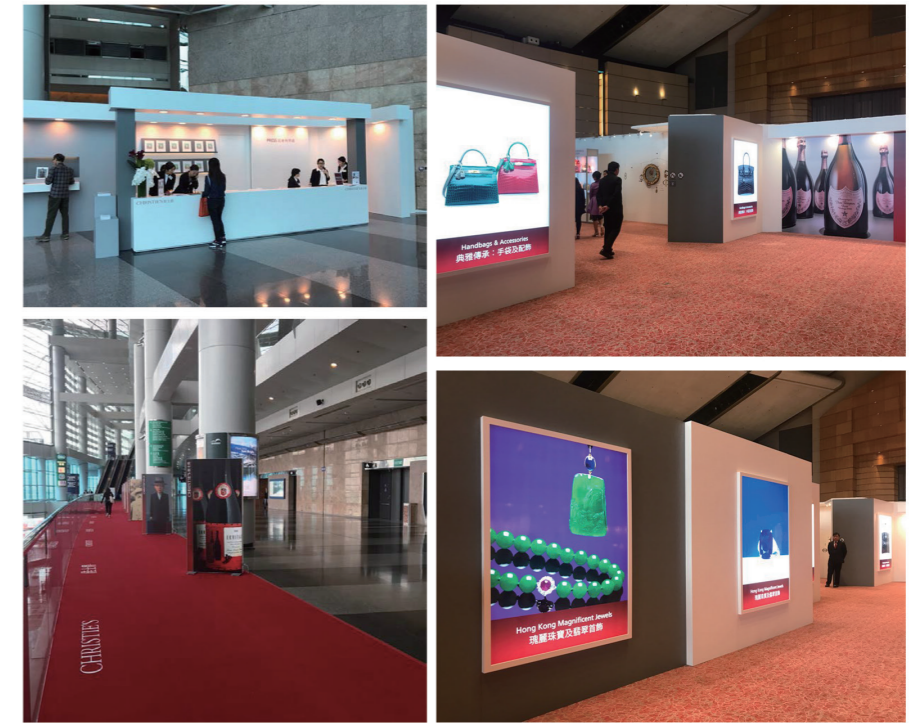

2016 유니온아트페어 - welcome to studio

총 참여작가(팀)	80명(팀)		참여작품수	400(점)	
판매작품수	184(점)	작품판매액	112,500,000(원)	관람객수	7,000(명)
※ 무료 입장					



2017 유니온아트페어 - art +plus x

총 참여작가(팀)	167명(팀)		참여작품수	939(점)	
판매작품수	198(점)	작품판매액	150,695,000(원)	관람객수	8,210(명)
※ 유료 관람객 2,700명 / 무료 관람객 5,510명					



2017년 지원금 대비성과 250% 2016년 대비 156% 상승



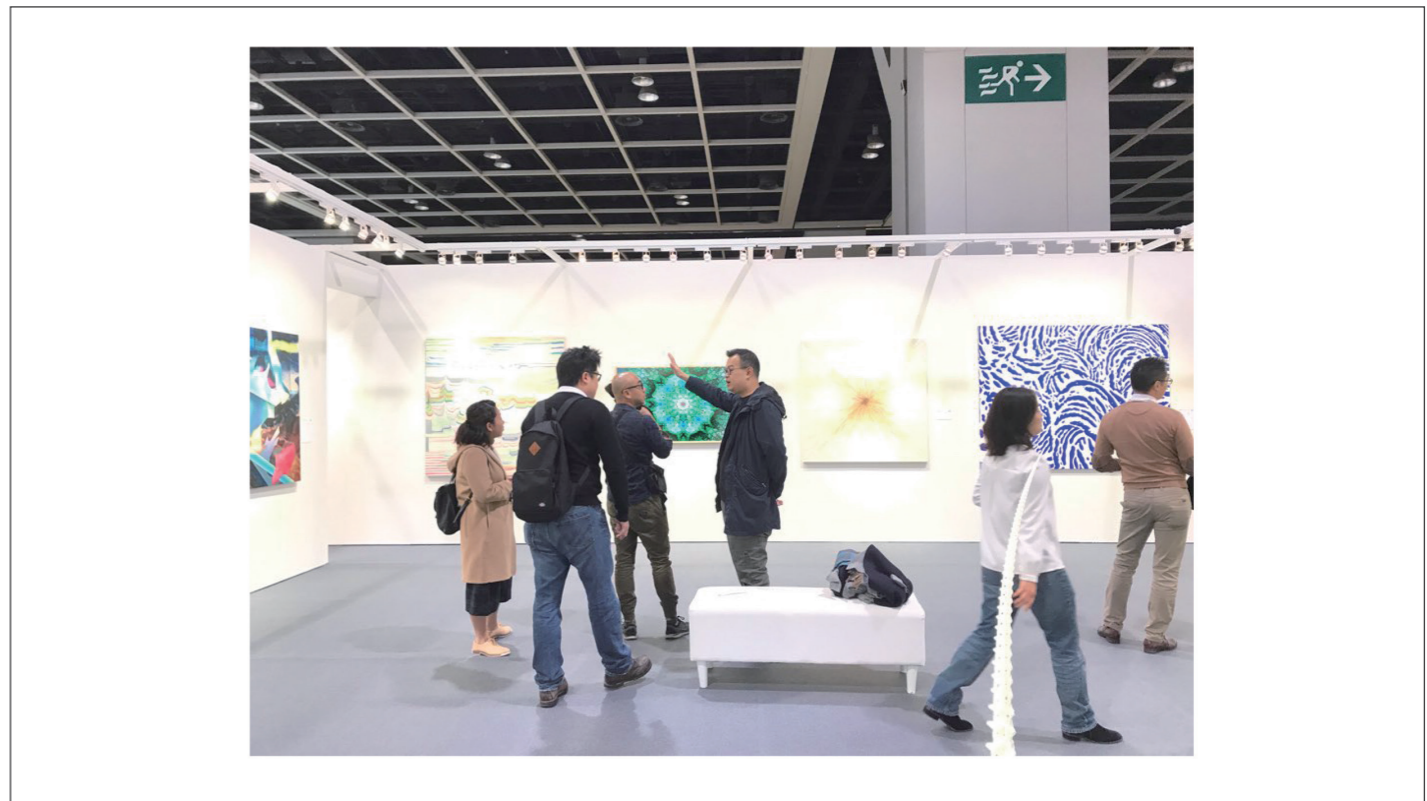
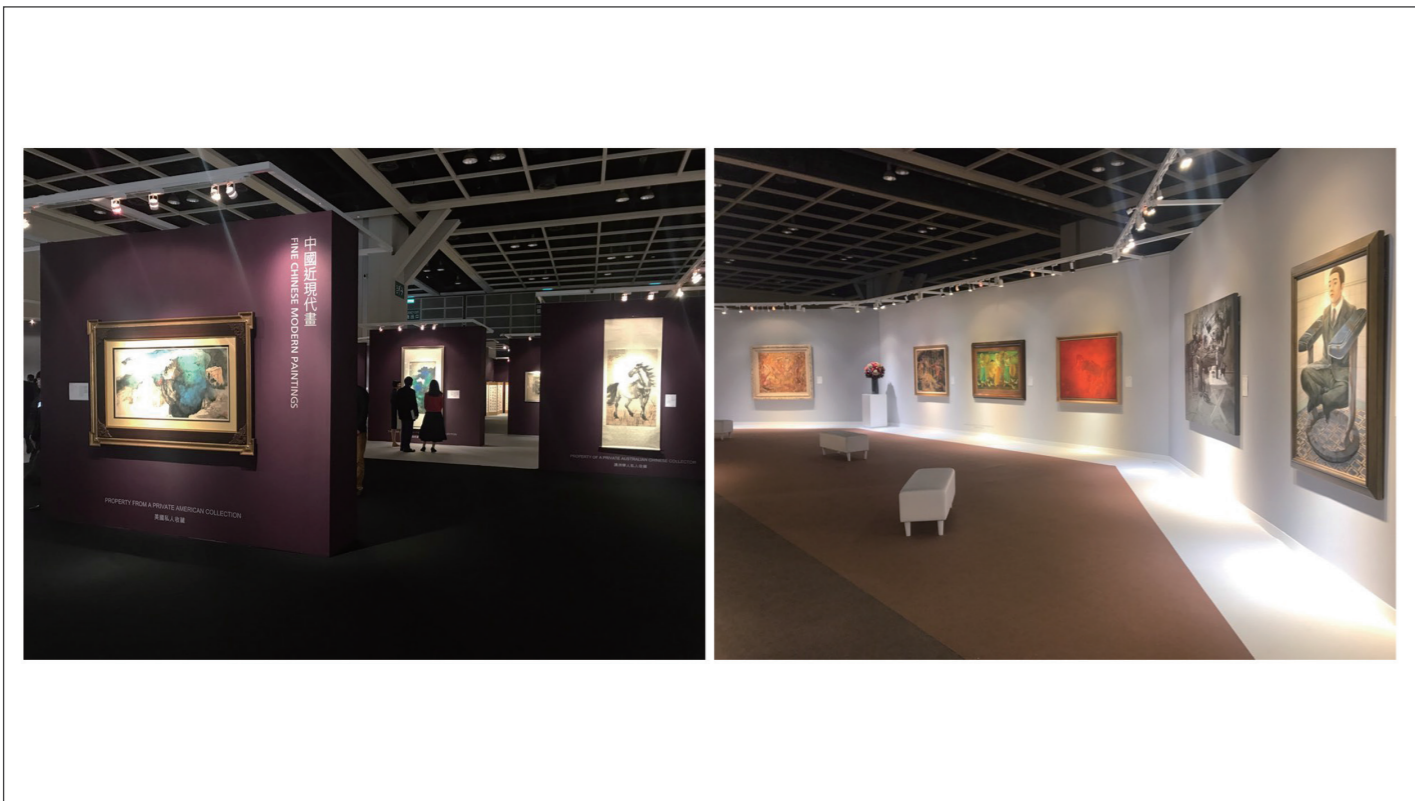
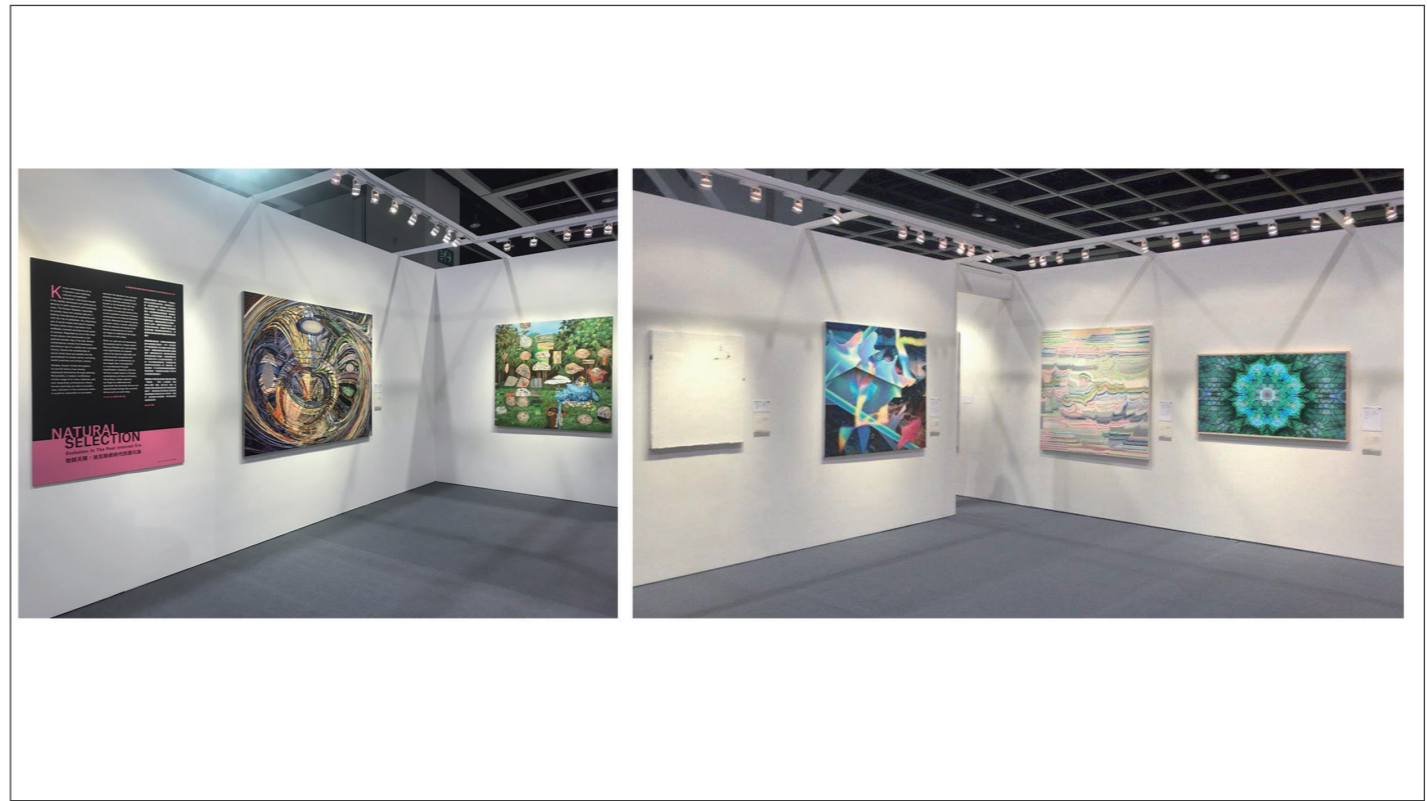



VERNACULAR GLANCE
A Curated Selection of Korean Contemporary Art
韓國當代藝術專題

What is a time when we are constantly saturated and bombarded by rapid information. No more so than in the most recent city in the world, Seoul Korea. The New York art critic Bruce O'Donnell first coined the term "vernacular glance" in 1993 in critical response to the work of Robert Rauschenberg, and to a larger degree to the transitory period, which he work represented. Fast forward almost half a decade later and the art world has globalized. No longer confined to an unbridled and capital and the invention of Instagram search engines the glance image everything is available everywhere to everyone.

What has happened and is happening in Korea can be taken as a specific example of a globalized vernacular. Here artists generate personal forms of expression, which while local in their origin, intend to speak to a far greater audience. A recent generation of primarily female artists has carved out a new school of abstraction, influenced as much by science, critical theory, and both our remnants of culture, as they are by poetry and the performative actions of their own bodies. While their work occasionally practices explicit ornamental means of abstract painting, inspired by politics, science, and the history of art itself.

Of course, the movement has also inspired representational artists who use the effects of their printing ideas and forms flexibly and figuratively, incorporating cutting edge, hybridized aesthetic strategies that often condense thousands of moments into a single glance or a single glance into multiple moments. What is clear is that the cultural and artistic event speaks to no longer localized spectators but rather everywhere, and while the idea of the vernacular glance was intended to suggest an emotional and generalized sense of vision, in this case it has become something else entirely.

As a follow up to the first very successful curated selection of Korean Contemporary Art, NATURAL SELECTION in 2017, we are pleased to present the next.

- Curated by Choi Oun and Jim Morrison

「觀看」是一個被不斷飽和與轟擊的時代，我們被源源不斷的信息所淹沒，在這種情況下，我們不再僅僅是「觀看」，而是「瞥視」。紐約藝術評論家 Bruce O'Donnell 於 1993 年首次提出「vernacular glance」一詞，以回應 Robert Rauschenberg 的作品，並更廣泛地指涉那個時期，他將其視為一種「vernacular glance」的表現。時間快進到近半個世紀後，藝術世界已經全球化。不再局限於不受束縛和資本以及 Instagram 搜索引擎的發明，一切圖像都唾手可得。

當然，韓國發生的事情也可以作為全球化的 vernacular 的具體例子。這裡的藝術家創造了個人化的表達形式，雖然起源是當地的，但旨在與更廣泛的觀眾溝通。最近的一代，主要是女性藝術家，開闢了新的抽象流派，受到科學、批判理論以及我們文化殘留的影響，同時也受到詩歌和身體行為的啟發。雖然她們的作品有時會採用具體的裝飾性抽象繪畫手段，但靈感來自於政治、科學和藝術史本身。

當然，這個運動也啟發了具象藝術家，他們靈活且具象地運用印刷理念和形式，將成千上萬的瞬間凝結成單一的一瞥，或將單一的一瞥擴展成多個瞬間。很清楚的是，文化與藝術事件不再僅僅針對本地觀眾，而是面向全球。雖然「vernacular glance」原本旨在暗示一種情感和普遍的視覺感，但在這個案例中，它已經變成了別的東西。

作為 2017 年非常成功的韓國當代藝術精選展「NATURAL SELECTION」的後續，我們很高興能呈現下一輯。

- 策展人：Choi Oun 和 Jim Morrison

홍콩 크리스티

2018 상반기 정기 옥션
Vernacular glance

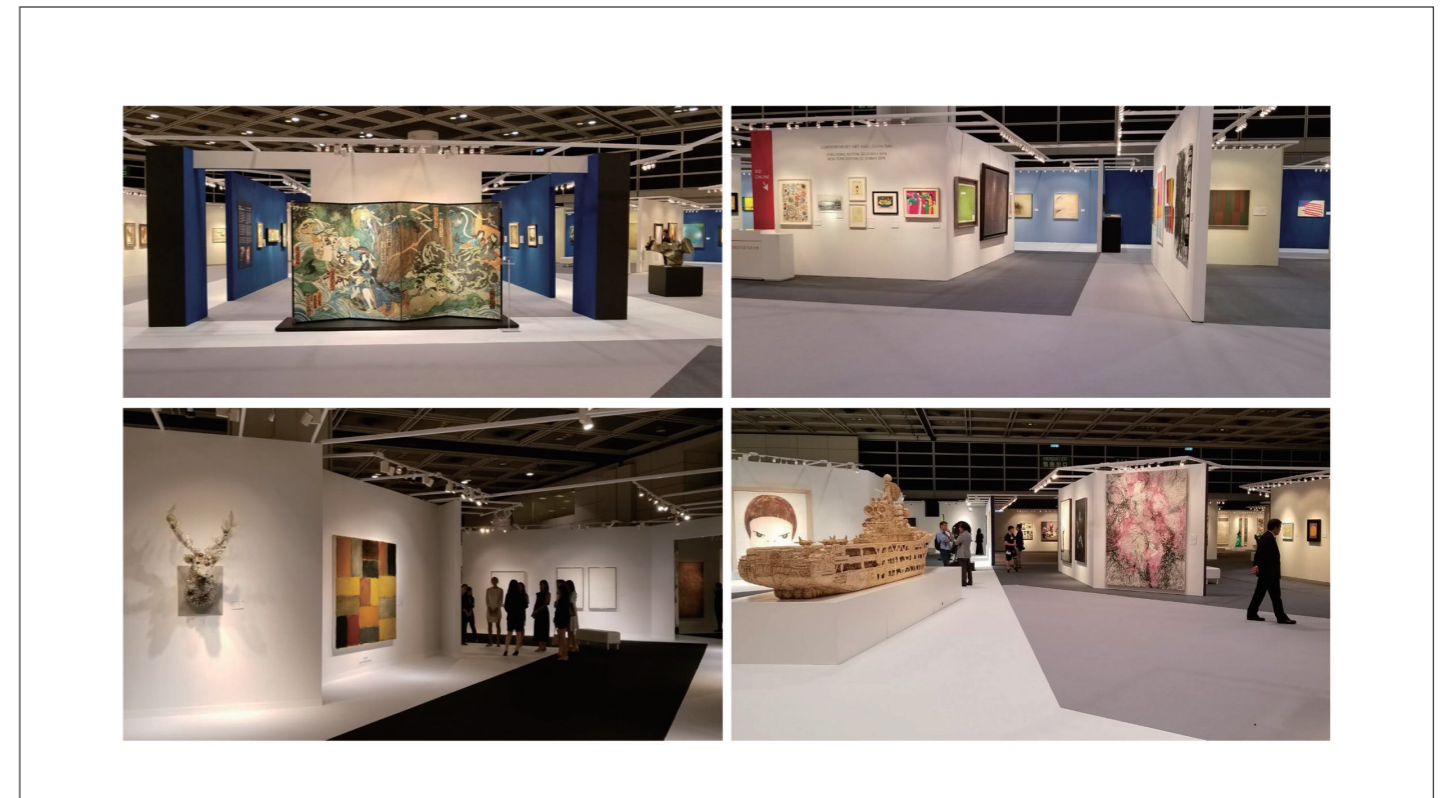
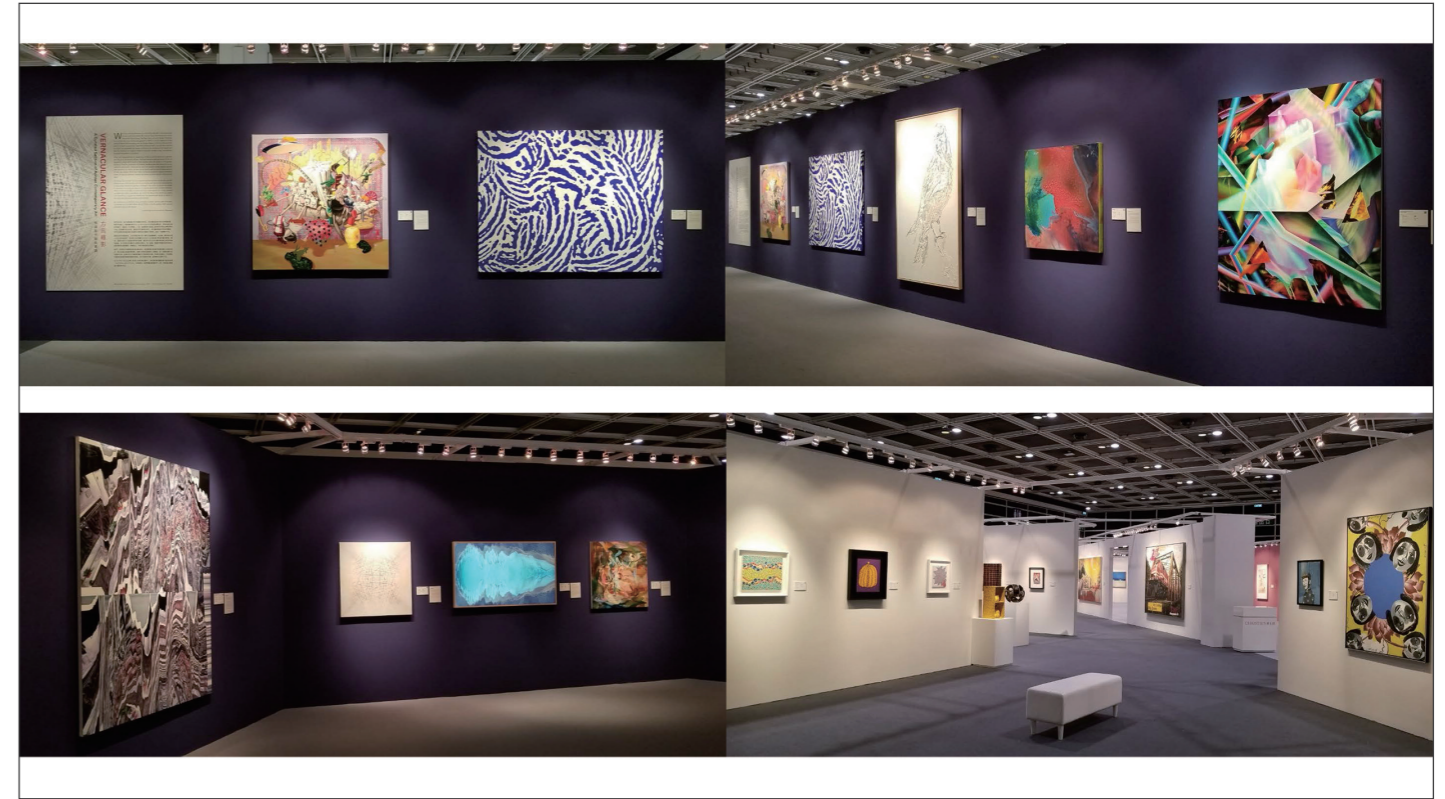

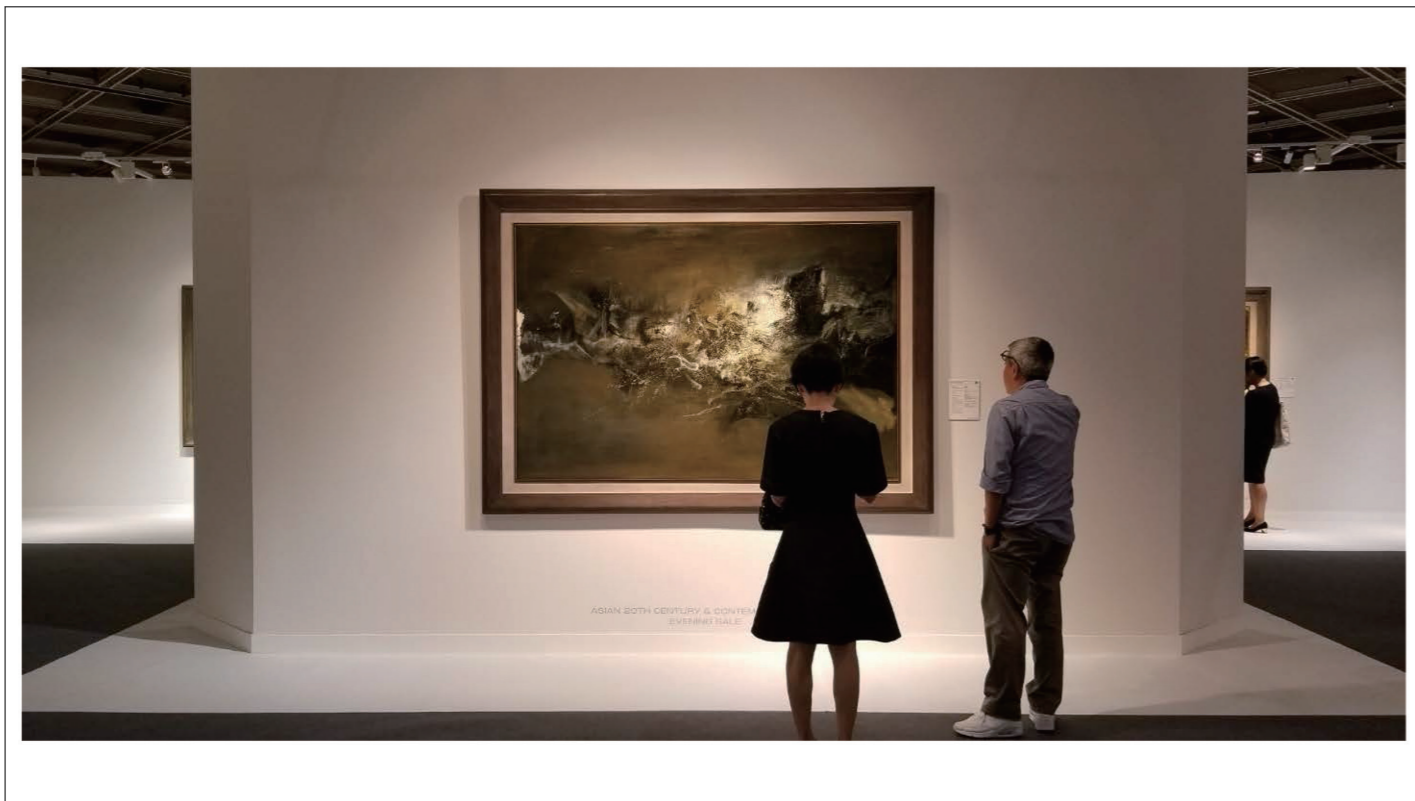
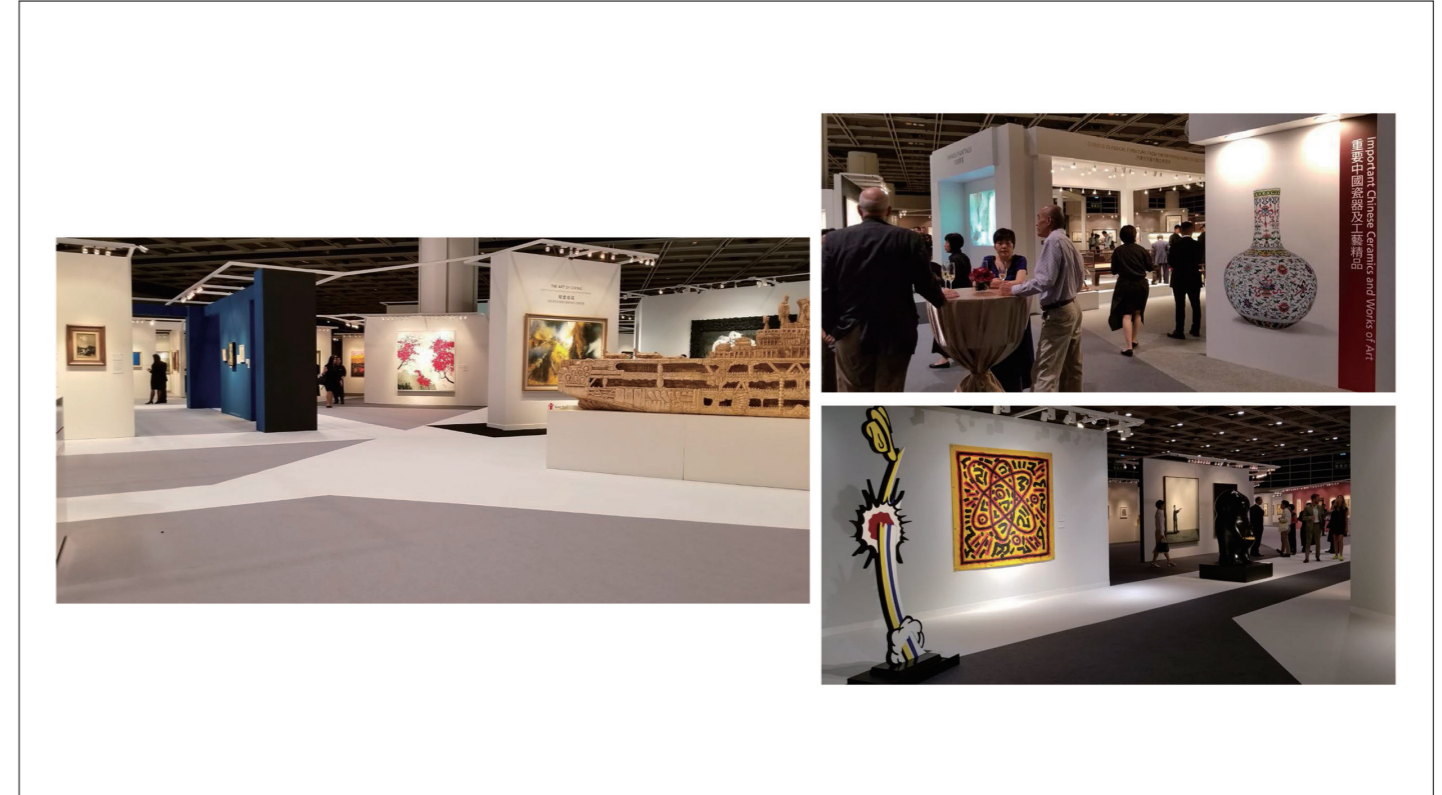
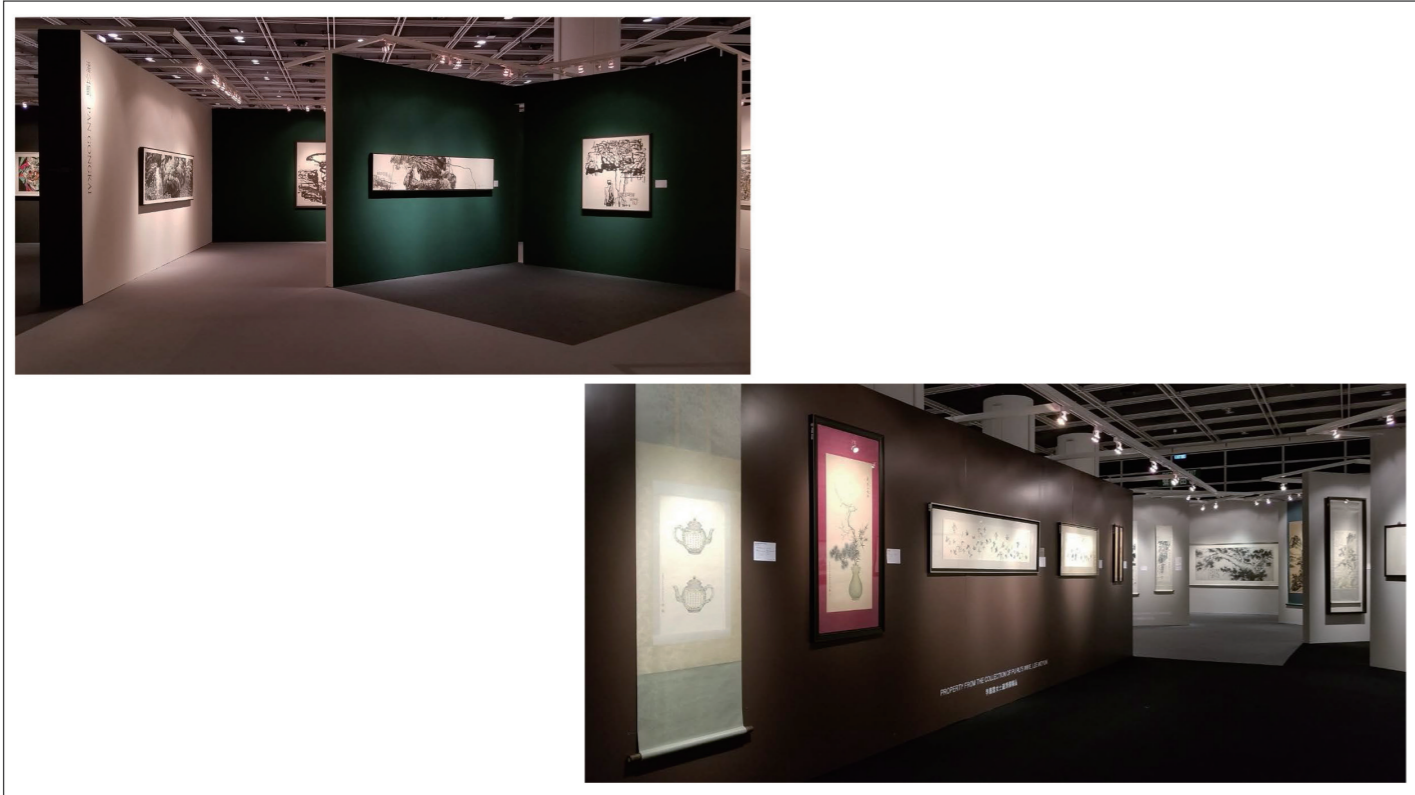

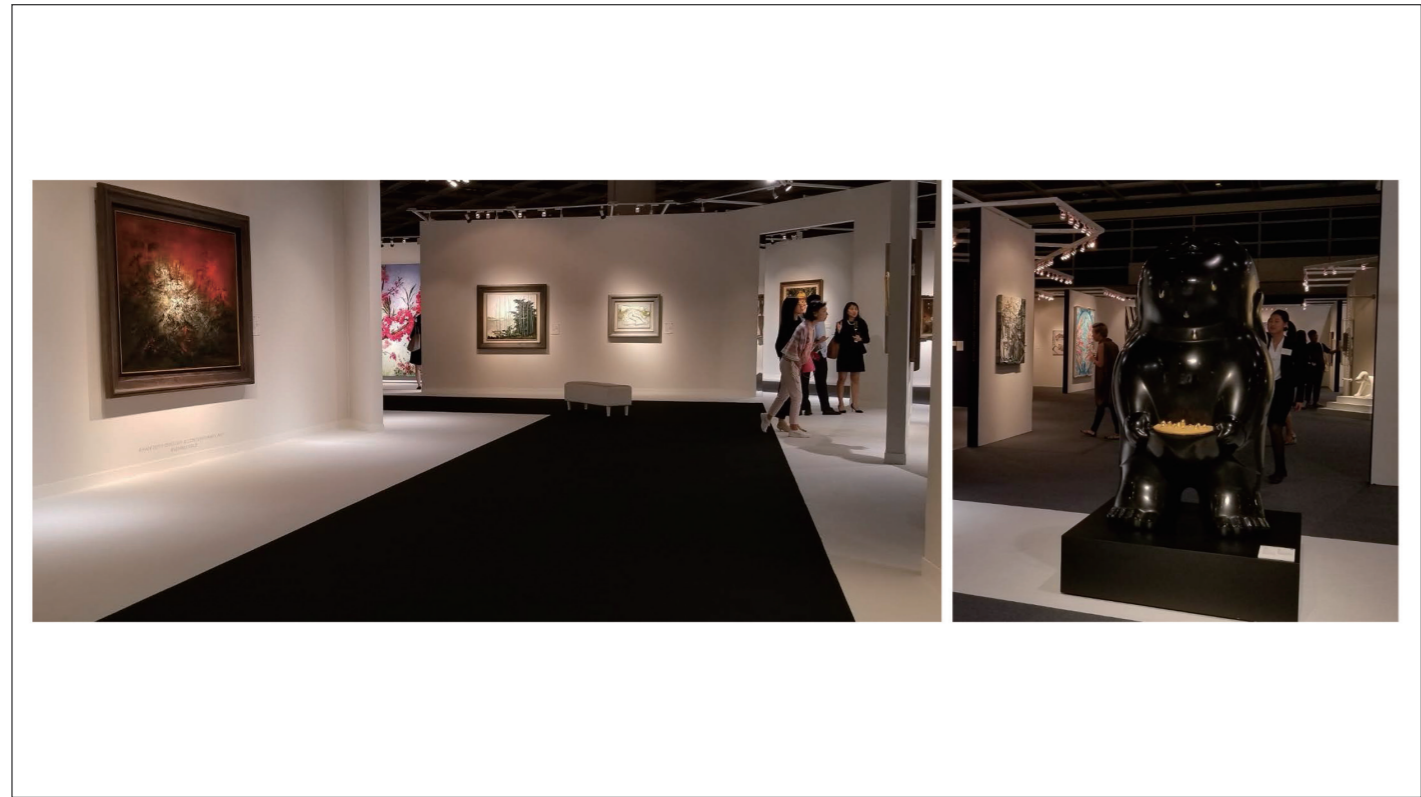

사례발표

극단에서 소셜벤처 기업으로

이길준 (브러쉬씨어터 대표)

공연예술 장르 기반으로 시작한 브러쉬씨어터가 소셜벤처 아트컴퍼니로 규모와 활동 권역을 넓혀가고 있는 과정을 살펴본다. 또한 기업으로 살아남기 위해 비즈니스모델 개발로 끊임없이 고군분투하고 있는 사례들을 공유한다.

BRUSH THEATRE

BRUSH Theatre LLC

"Theatre for Young Audience"

based in Seoul, Korea



브러쉬씨어터의 시작

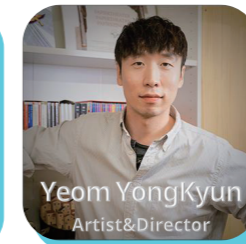
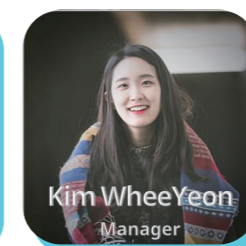

*BRUSH UP
Your Inner Child!*

BRUSH
THEATRE

새로운 세대를 위하여

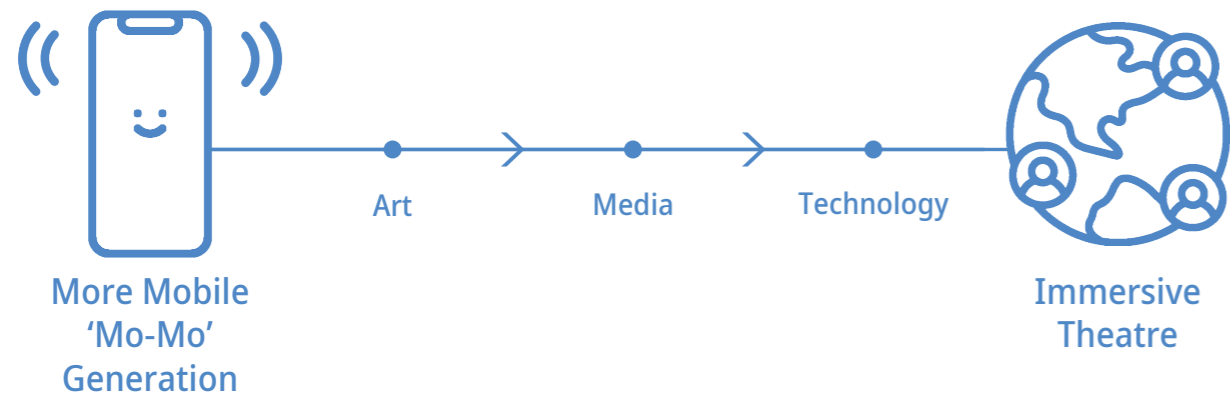

BRUSH THEATRE

공연예술시장의 규모차이

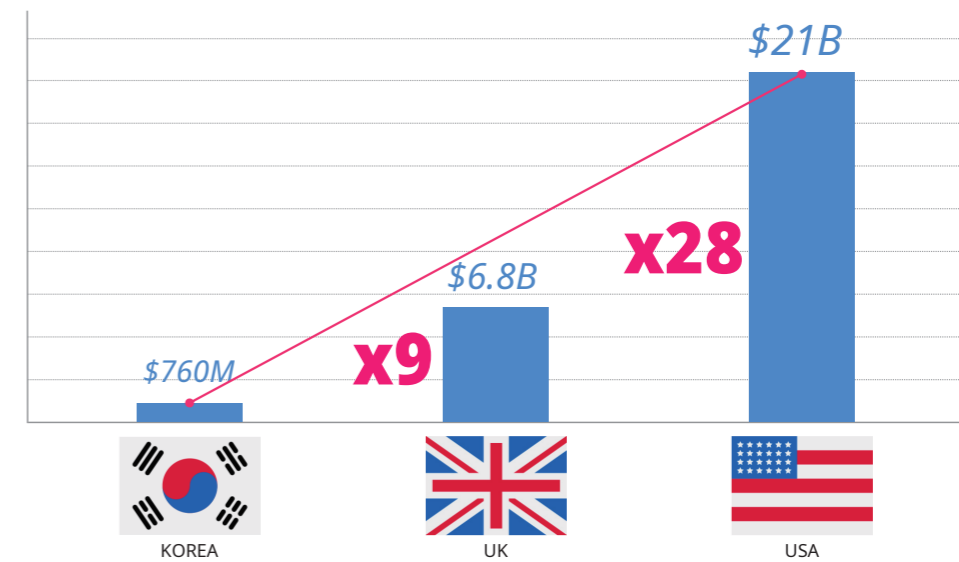

BRUSH THEATRE



지난 3년간의 행보



21 Countries

Korea, US, Canada,
UK, South Africa,
India, Kyrgyzstan,
Mexico, Saudi Arabia...



56 Cities

Seoul, Beijing, Shanghai,
Edinburgh, Liverpool, Toronto,
Atlanta, Pittsburgh, Cape Town,
La Paz, Dhahran...

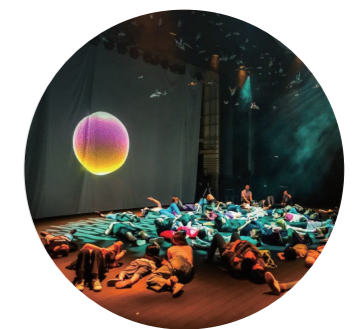

563 Shows

The Little Musician
Doodle Pop
The Kingdom of Nothing
The Happy Dragon...

BRUSH THEATRE

매출 및 공연횟수 증가 양상

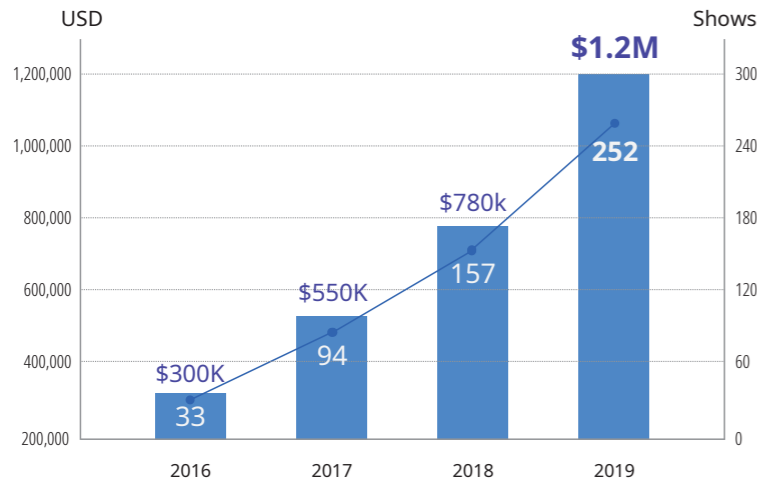

BRUSH THEATRE

비즈니스 모델 : 미래의 전망

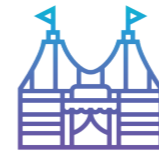

New Repertoire Development

Creating, Developing
New Repertoires
Mobile Applications



Publications, Merchandise Items

Educational Publications,
Merchandise Items:
Workbooks, 3D Hologram Viewers



Evolving Media Contents

Performance based Edutainment,
Vlogs, Youtube and Social Media,
Educational Broadcasts on TV

BRUSH THEATRE

브러쉬씨어터의 2020년

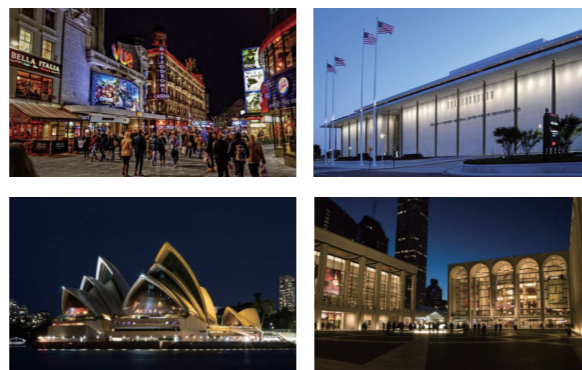

IPAY Showcase 2020

800 Theaters
2,000 Delegates
\$52M USD

Gains and Outcomes

Sydney Opera House, West End of London,
John F. Kennedy Center for Performing Arts, Lincoln Center

BRUSH THEATRE

Doodle Pop MD



"Sold Out" in Edinburgh

BRUSH THEATRE



별첨 1 레퍼토리와 리뷰

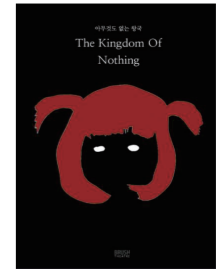
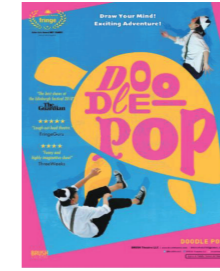
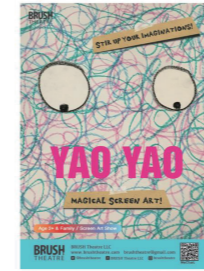

"A sublime technical achievement"

"Imaginative and whimsical"

"Funny and highly imaginative show!"

The Guardian
★★★★★

primary times
★★★★★

"A magical adventure"

BroadwayBaby.com
★★★★★

THE SCOTSMAN
★★★★★

THE LIST
★★★★★

TW
★★★★★

The Herald
★★★★★

BRUSH THEATRE



별첨 2 북미 투어의 목표와 전망

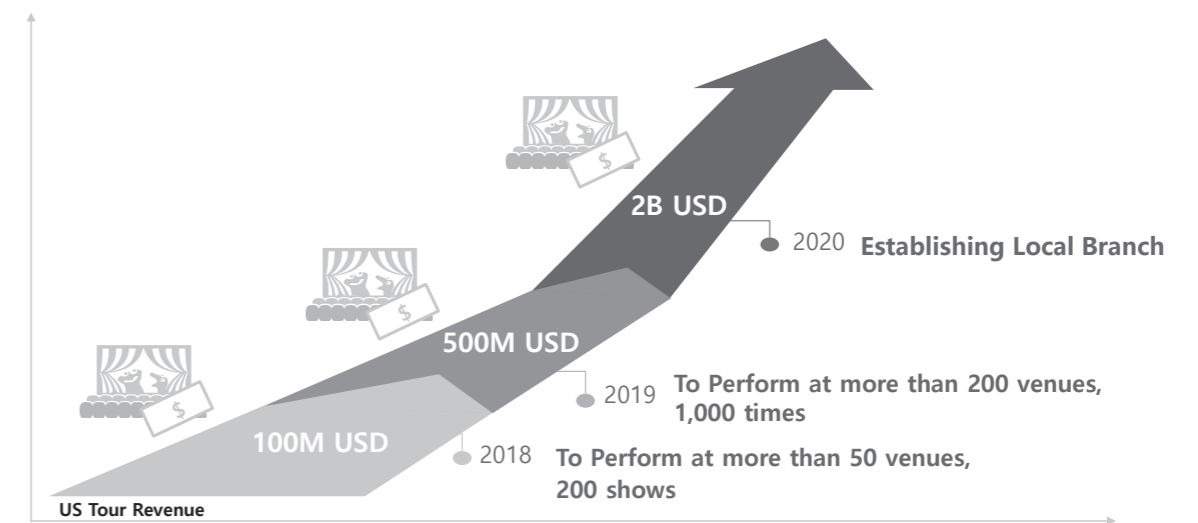

BRUSH
THEATRE
www.brushtheatre.com

라운드 테이블

좌 장 : 양원모 (전 경기도 어린이박물관 관장)

토론자 : 심상민 (성신여대 미디어커뮤니케이션학과 교수)

김성하 (경기연구원 도시주택연구실 연구위원)

memo

연계프로그램 - 청년 & PR

강예리

연예

청년예술인 자립준비금을 통해 만든 음악 작품을 소개하고자 함. 네이버 뮤직션 리그 top100위 안에 든 작품으로 기회가 된다면 경기 예술인 포럼에서 같이 소통하는 공연을 만들 수 있을 것을 기대한다.

김광중

연극

공연 '광대상자' 와 영상 및 자료를 홍보

김아리

음악

12월 5일 광고 책발전소에서 진행된 [Lecture Concert 문학, 재즈와 만나다: 잭케루악 <길위에서>작품 속 재즈이야기]를 비롯 다양한 문화예술 기획 아이템 소개. 그 외 다양한 기획아이템을 선보이고 예술인과의 교류를 희망한다.

김예찬

국악

서울을 가로지르는 한강을 선유船遊하며 주변의 경치를 노래하는 경기 통속민요 한강수타령을 새롭게 구성해본 곡 궁예찬의 첫 번째 싱글 '한강수타령' 의 뮤직비디오 소개. 우리나라의 토속민요를 주제로 새롭게 편곡하여 음악활동을 이어나가는 경기지역 피리음악가로 더 많은 경기민요를 새롭게 각색 해 나갈 수 있는 기회가 열리기를 바란다.

김유빈

미술

부천의 작업실을 기반으로 활동하고 있는 아티스트 그룹 '그레블링' 의 작품을 전시 도록 및 일부 작품(드로잉 작업, 벽면 설치 예정)을 통해 소개하고, 연구모임 '사다리' 의 굿즈(스티커)와 독립출판물을 판매. (단행본의 경우 정가의 80% 가격으로 현장에서 판매)

류영경

연극

이번 자립준비금 지원사업에 선정돼 시도한 초단막극전 제 2회 Project 10 minutes를 소개하고자 함. 단 10분이라는 시간동안 '성'이라는 주제를 가지고 창작에 대한 두려움이 있거나 다양한 시도를 하고 싶은 사람들에게 좀 더 가볍고 쉽게 다가갈 수 있는 페스티벌로 10 단체가 참여했다. 내년 3회 Project 10 minutes은 좀 더 다양한 시도와 함께 12팀의 작품을 볼 수 있는 기회를 선사할 예정이다.

서범상

미술, 문학

작업 아카이빙 및 시리즈 제작 과정, 작품 소개, 국내외 홍보 및 네트워킹을 위해 참여. <핸드메이드 라이프>, <노마드인터뷰> 전권 소개 및 판매. <핸드메이드 라이프> 전시 - 숨은 미감(美感) 연계 홍보 (12월 8일~22일/아티온갤러리) <노마드인터뷰> 3권 티징(사진, 영상) 및 예약 판매.

유 리

연극

연극 '이것은 인간의 이야기이다' 는 경기예술인 자립금 지원을 받아 올해 10월 30일부터 11월 3일까지 아트홀 공, 갤러리에서 공연한 작품. 후천적 시각장애인 인간의 시선으로 인간의 형태를 기하학적인 오브제를 제작하여 공중에 걸고 설국을 나타내는 배경을 무대 전체에 숨으로 전시하여 상상력을 자극했다. 200여명의 관객이 찾아와주셨고 무대와 관객석 간의 경계가 없는 무대 구성과 공장에서 나오는 도시소음을 이용한 실험적 연극으로 많은 관심과 감성평을 들을 수 있었다.

이관희

미술

경기도 예술인 자립준비금 지원사업을 통해 순수회화작가로서 전시 및 행사, 행사기획, 상품제작 등 여러 분야의 활동을 접할 수 있었다. 그의 바탕이 되는 작품 중 한 작품을 소개하고 다양한 이야기와 앞으로의 활동을 같이 도모할 수 있는 기회가 되었으면 하는 바람으로 참여. 작품과 간단한 엽서 및 캡션을 준비해서 저를 알리고 다른 예술가 분들의 작품과 활동을 이야기로 같이 나누고자 한다.



'진리' [Everything For 23]
 아침에 눈을 떴을 때
 나를 깨우는 재즈와 내리쬐는 햇살.
 찬란하게 아름답던 23살 '청춘'
 다시 돌아오지 않을 우리의 추억과 마음을 담아
 나와 그대들을 위해 쓴 노래들.

이대로 흘러가기 아까운 소중한 23살의 추억을 담아 4곡으로 완성 시킨 프로듀서 & 싱어송라이터 진리의 첫 번째 미니앨범. 익숙함에 속아 잃어버리기 전 다시 꺼내 들으면 기억이 날 수 있게 우리의 23살만이 가지고 있는 감성을 담은 앨범의 창작과정과 그 이후의 이야기를 하고자 한다.



음악공연과 클라운극을 결합시킨 공연을 기획하였으며 홍보 영상을 통해 이를 소개하고자 한다. 극적인 요소를 가미하여 노래의 의미를 더욱 더 효과적으로 전달하는 것이 이 공연의 특징이다.



생계를 위해 톱니바퀴처럼 반복되는 업무를 매일같이 하는 회사원,
 이유도 모르고 그냥 남들이 하기 때문에 끊임없이 공부하는 학생,
 자신의 길이 어디로 가는지 모르고 그저 방황하며 걸어가는 여행자,
 우리는 모두 자신만의 사연과 걱정을 안고 각자의 삶을 살아갑니다.
 그럼에도 우리는 함께 있고, 살아있고, 이 거리 위에서 같이 걸어갑니다.
 우리는 서로를 바라보고 감정을 나누며 존중하는 동반자입니다.
 그래서 우리는 계속 걸어갑니다.

anywhere,
 작품 'anywhere'은 현대무용수와 스트리트댄서의 합작품으로, 현시대를 살아가며 공감할 수 있는 이야기를 담아내었고, 예술성과 대중성이 공존하는 작품이다.

본 공연은 경기문화재단 지원사업 - 경기도 예술인 자립준비금을 활용하여 11월28일, 29일 대만 타이베이 무대 및 거리에서 총 3회 20분간 공연이 진행되었다.



가족 카빙을 이용한 예술 작품과 맞게 공방을 홍보하기 위해 참여